

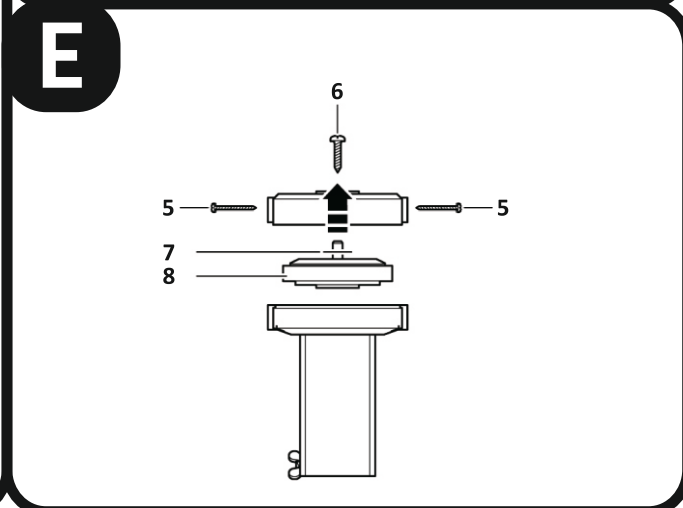

STOSTVR

CZ Ostříč vrtáků
SK Ostrič vrtákov

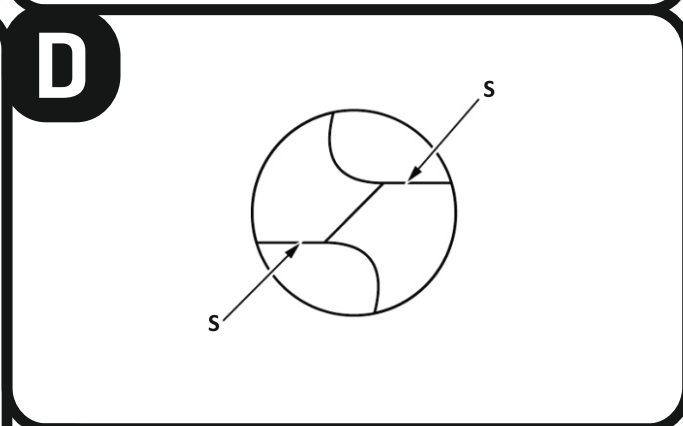
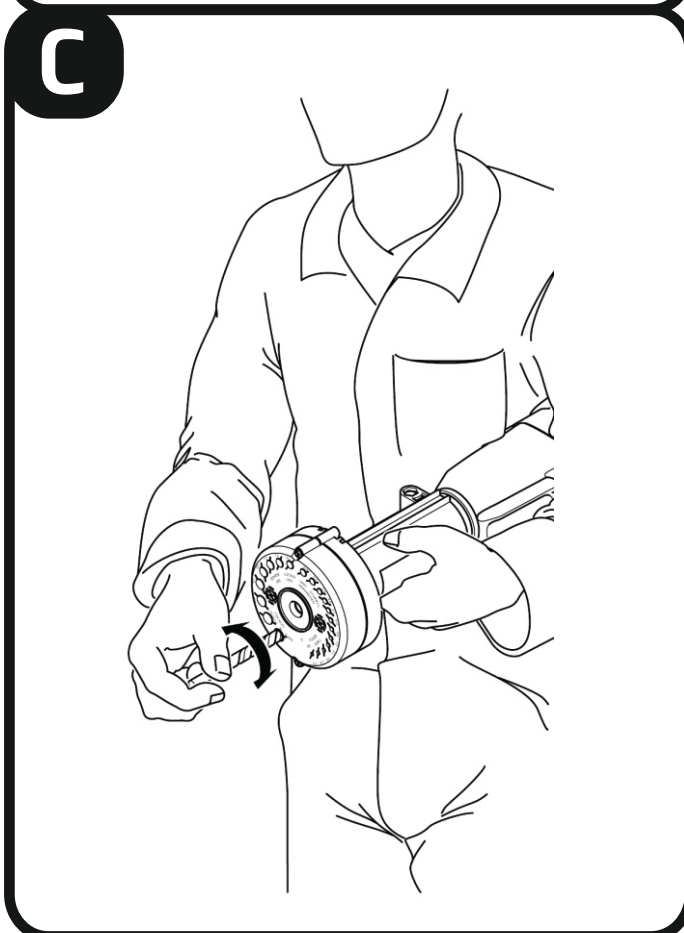
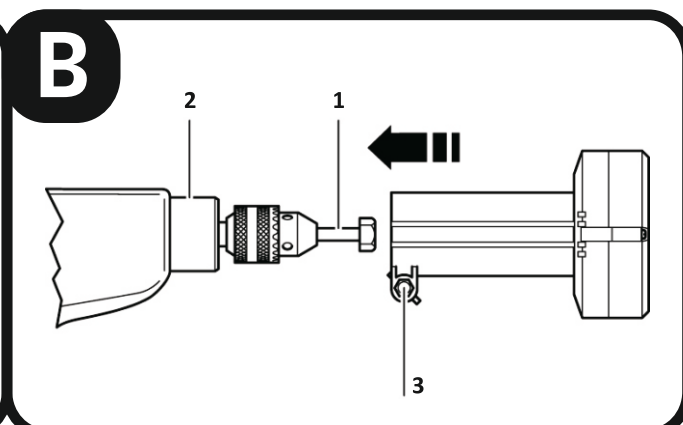
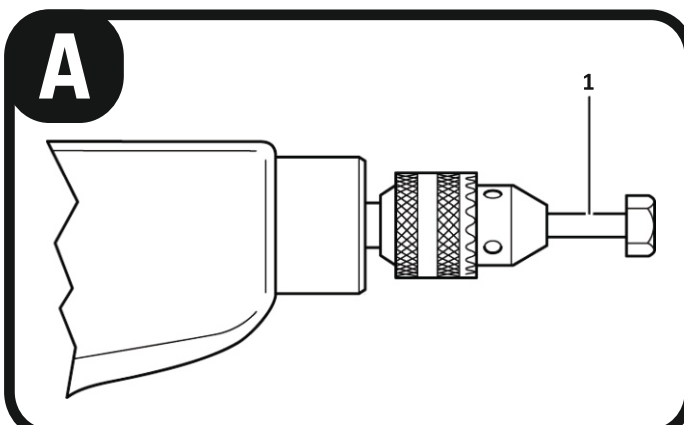
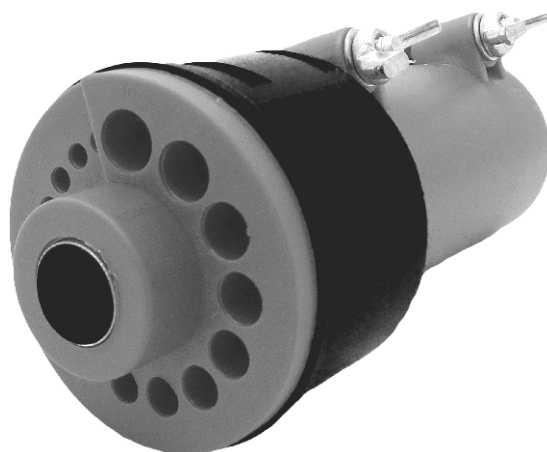

POUŽITÍ

Stroj je určen k broušení ocelových vrtáků podle DIN 338, DIN 340, DIN 345, DIN 1869 a DIN 1897 (provedení typ N). Nesmí se brousit vrtáky z tvrdokovu. Stroj je určen k montáži na vrtačky nebo příklepové vrtačky, ale nikoli na kladiva.

PRO VAŠI BEZPEČNOST



Bezpečná práce s pomůckou je možná jen pokud si důkladně pročtete návod k obsluze a bezpečnostní předpisy a přísně dodržíte zde uvedené pokyny.

Přísně dodržujte bezpečnostní a pracovní předpisy pro použité elektronářadí!

MONTÁŽ

Číslování dílů pomůcky se vztahuje k zobrazení na začátku tohoto návodu.

Montáž ostříče vrtáků (viz obrázek A + B)

Při použití musí sklíčidlo vrtačky dosednout na vnitřní gumovou podložku ostříče. Je-li sklíčidlo na vrtačce příliš krátké, použijte šroub M10 s šestihrannou hlavou vhodné délky (1). Tento šroub (dále jen unašec) není součástí balení.

Je-li na krku vřetene (2) Vaší vrtačky našroubována přídatná rukojeť, pak tuto rukojeť nejprve odejměte. Je-li potřeba, upněte unašec (1) do sklíčidla Vaší vrtačky. Dbejte přitom návodu k obsluze Vaší vrtačky.

Zatlačte ostříč vrtáků silou proti sklíčidlu vrtačky a současně pevně utáhněte upínací šroub (3). Tento šroub musí být utažen na krku vřetene (2) vrtačky, nikoliv na sklíčidle.

PRACOVNÍ POKYNY

Broušení vrtáků

Silně poškozené vrtáky nejprve přebruste nahrubo na stojanové brusce.

Lze-li na Vaší vrtačce regulovat otáčky, pak nastavte počet otáček na 2000 až 3000 min⁻¹. Příklepovou vrtačku nastavte na vrtání bez příklepu.

Zapnutou vrtačku s nasazeným ostříčem vrtáků podržte jak je zobrazeno na obrázku C.

Zaveďte vrták do nejmenšího vhodného otvoru na ostříči vrtáků. Otočte vrták lehkým přitlakem volně a rychle mezi levým a pravým dorazem asi 10-krát tam a zpět (u malých vrtáků zhruba 5-krát). Tím je nabroušen první břit vrtáku. Vrták mírně povytáhněte, otočte jej o 180° a zaveďte opět až k brusnému kotouči. Vrtákem otáčejte jako při broušení prvního břitu. Nyní je nabroušen i druhý břit. Celý postup případně zopakujte až jsou oba břity ostré.

Kontrola a opravy (viz obrázek D)

Břity (S) vrtáku musí být stejně dlouhé. Pokud ne, vyrovnejte kratší břit na vnitřní rysku vhodného otvoru na ostříči vrtáků. Vrták v této poloze zaveďte a otočte jej přibližně 3-krát od dorazu k dorazu tam a zpět. Zkontrolujte výsledek a postup případně zopakujte.

ÚDRŽBA (VIZ OBRÁZEK E)

Seřízení brusného kotouče

Po asi 100 ostřeniích by jste měli brusný kotouč seřídit. Ostříč vrtáků zdemontujte jak je zobrazeno na obrázku E. Přitom nejprve uvolněte šrouby (5) a potom šroub (6). Odstraňte distanční podložku (7). Smontujte v opačném pořadí ostříč vrtáků bez distančního podložky.

Výměna brusného kotouče

Po asi 200 ostřeniích brusný kotouč (8) vyměňte. K tomu zdemontujte ostříč vrtáků tak jako při seřízení brusného kotouče. Na nový brusný kotouč nasadte distanční podložku (7). Ostříč vrtáků opět smontujte.

TECHNICKÉ ÚDAJE

ostříč vrtáků / obj. č. - - - - -	STOSTVR
pro vrtáky o Ø - - - - -	3,5–10 mm
vrcholový úhel vrtáku - - - - -	118°
Ø připojení krku vřetene- - - - -	43 mm
doporučené otáčky- - - - -	2000–3000 min ⁻¹



Technické změny a chyby tisku jsou vyhrazeny.

Aktuální platná verze je ke stažení na www.magg.cz



VYUŽITIE NÁRADIA

Výrobok je určený na ostrenie oceľových vrtákov podľa DIN 338, DIN 340, DIN 345, DIN 1869 a DIN 1897 (vyhotovenie typu N) Vrtáky z tvrdokovu sa nesmú brúsiť. Prípravok je určený na namontovanie na vrtačky alebo na príklepové vrtačky, nie však na vrtacie kladivá.

BEZPEČNOSTNÉ POKYNY

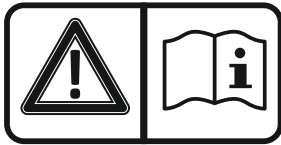

Bezpečná práca s náradím je možná iba vtedy, ak sa dôkladne oboznámite s celým návodom na používanie a budete bezpodmienečne dodržiavať uvedené pokyny.

Prísne dodržiavajte bezpečnostné a pracovné pokyny pre používaný typ elektrického náradia!

MONTÁŽ

Číslovanie súčiastok náradia sa vzťahuje na obrázky na začiatku tohto Návodu na používanie.

Montáž ostriča vrtákov (pozri obrázok A + B)

Pri použití musí skľučovadlo vrtačky dosadnúť na vnútornú gumovú podložku ostriča. Ak je skľučovadlo na vrtačke príliš krátke, použite skrutku M10 s šesťhrannou hlavou vhodnej dĺžky (1). Táto skrutka (ďalej len unášač) nie je súčasťou balenia.

Ak je na krku vretena (2) Vašej vrtačky naskrutkovaná prídavná rukoväť, potom túto rukoväť najprv odoberte. Ak je potrebné, upnite unášač (1) do skľučovadla Vašej vrtačky. Dbajte pritom návodu na obsluhu Vašej vrtačky.

Prípravok na ostrenie vrtákov energicky zatlačte proti skľučovadlu vrtačky a súčasne dobre utiahnite aretačnú skrutku (3). Aretačná skrutka musí byť uzavretá nad krčkom vretena (2) vrtačky, nie nad skľučovadlom.

PRACOVNÉ POKYNY

Brúsenie vrtákov

Veľmi poškodené vrtáky najprv naostríte nahrubo pomocou stojanovej brúsky.

Ak sa na použitej vrtačke dá regulovať počet obrátok, nastavte obrátky na hodnotu 2000 až 3000 min⁻¹. Vrtáčku nastavte na vrtanie bez príklepu. Zapnutú vrtačku s namontovaným prípravkom na ostrenie vrtákov držte podľa obrázka .

Zasuňte vrták do najmenšieho otvoru na prípravku, do ktorého sa ešte dá zasunúť. Jemným tlakom otáčajte vrták voľne a rýchlo medzi ľavým a pravým dorazom cca 10-krát na jednu a na druhú stranu (menšie vrtáky stačí 5-krát). Takýmto spôsobom ste nabrúsili prvú reznú hranu vrtáka.

Povyťahnite trochu vrták, otočte ho o 180° a znova ho prisúvajte k brúsne mu kotúču. Vrták otáčajte podobne ako pri brúsení prvej reznej hrany. Teraz je nabrúsená aj druhá rezná hrana vrtáka.

V prípade potreby celý postup opakujte dovtedy, až budú obe rezné hrany vrtáka ostré.

Kontrola a korektúry (pozri obrázok D)

Rezné hrany (S) vrtáka musia byť rovnako dlhé. Ak tomu tak nie je, nastavte kratšiu reznú hranu na vnútornú značku vhodného otvoru prípravku na ostrenie vrtákov. V tejto polohe vrták zasuňte do otvoru a otočte cca 3-krát. Zkontrolujte výsledok a postup prípadne zopakujte. od jedného dorazu po druhý.

Skontrolujte dosiahnutý výsledok a v prípade potreby postup zopakujte.

Údržba (POZRI OBRÁZOK E)

Nastavenie brúsneho kotúča

Po vykonaní približne 100 brúsení vrtákov treba brúsny kotúč nastaviť. Prípravok na brúsenie vrtákov demontujte podľa obrázka E. Uvoľnite pritom najprv skrutku(5) a potom skrutku(6). Demontujte dištančnú podložku(7). Potom zmontujte prípravok na ostrenie vrtákov bez dištančnej podložky v opačnom poradí.

Výmena brusného kotúča

Po uskutočnení cca 200 naoštrení vrtákov vymeňte brúsny kotúč(8). Na tento účel odmontujte prípravok na ostrenie vrtákov z vrtačky ako pri nastavovaní brúsneho kotúča. Nový brúsny kotúč nasaďte na dištančnú podložku (7). Prípravok na ostrenie vrtákov opäť namontujte na vrtačku.

TECHNICKÉ PARAMETRE

prípravok na ostrenie vrtákov / obj. č. – – STOSTVR
pre vrtáky priemeru \varnothing – – – – – 3,5–10 mm
uhol hrotu vrtáka – – – – – 118°
 \varnothing pripájaného krčka vretena – – – – – 43 mm
odporúčaný počet obrátok – – – – – 2000–3000 min⁻¹



Technické zmeny a chyby tlače sú vyhradené.

Aktuálna platná verzia je k stiahnutiu na www.magc.cz

