

ROTHENBERGER INDUSTRIAL

BG

CZ

EE

FI

HR

HU

SI

SK

- BG** Ръководство за олзване на уреда
- CZ** Návod na použití
- EE** Kasutusjuhis
- FI** Käyttöohje
- HR** Instrukcije
- HU** Használati útmutató
- SI** Navodila za uporabo
- SK** Návod na použitie

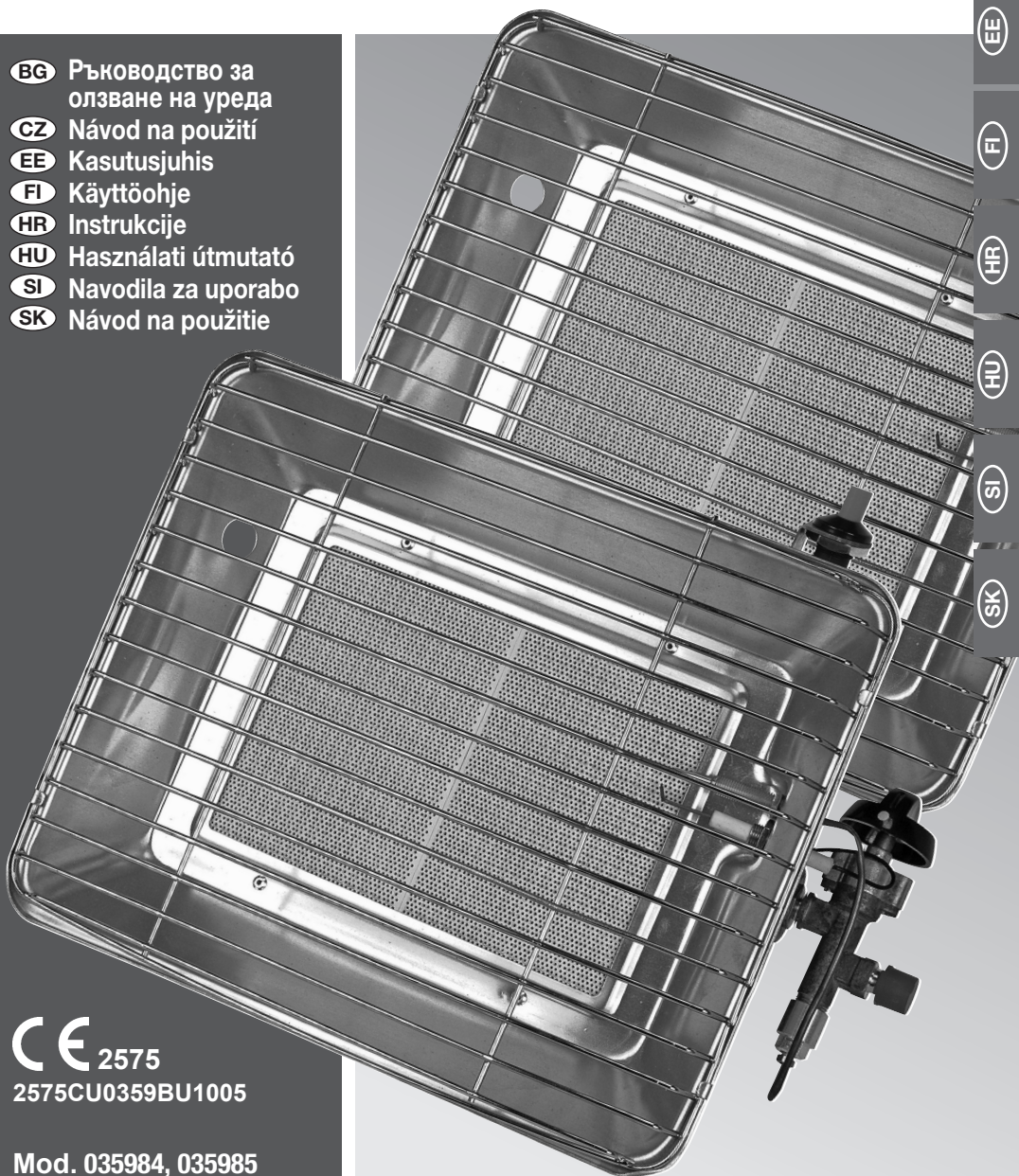

CE 2575
2575CU0359BU1005

Mod. 035984, 035985

Съдържание

Обем на доставката/описание на частите	3
Обща информация	4
Прочетете и запазете ръководството за експлоатация.....	4
Технически данни за газов лъчист отоплител 035984 & 035985.....	4
Обяснение на знаците.....	5
Употреба по предназначение	6
Остатъчни рискове	7
Общи инструкции за безопасност.....	7
Указания за безопасност на газовия маркуч.....	9
Указания за безопасност на редуцирвентила за налягането на газта.....	11
Преди използване	11
Проверка на газовия лъчист отоплител и на обхвата на доставка.....	11
Свързване на газов лъчист отоплител с опорна стойка.....	12
Монтаж на газов лъчист отоплител върху газова бутилка.....	12
Свързване на газов лъчист отоплител към газова бутилка.....	13
Използване	14
Запалване на газовия лъчист отоплител и регулиране на пламъка.....	14
Приключване на работите/спиране на газовия лъчист отоплител.....	15
Поддръжка, почистване, съхранение и транспортиране	15
Поддръжка.....	15
Почистване.....	15
Съхранение на склад.....	16
Транспорт.....	16
Отстраняване на неизправността	16
Отстраняване като отпадък	17
Изхвърляне на газовия лъчист отоплител, на маркуча и на редуцирвентила.....	17
Изхвърляне на опаковката като отпадък.....	17
Декларация за съответствие	17

Обем на доставката/описание на частите

1. Копче за пиезо-запалване (само 035985)
2. Регулиращо копче за газ
3. Накрайник за свързване на уреда
4. Монтажен крак
5. Фиксиращ винт за монтажен крак
6. Регулираща шайба
7. Зегерка
8. Крилчата гайка
9. Редуцирвентил на налягането на газа (не при всички варианти)
10. Маркуч за газ (не при всички варианти)

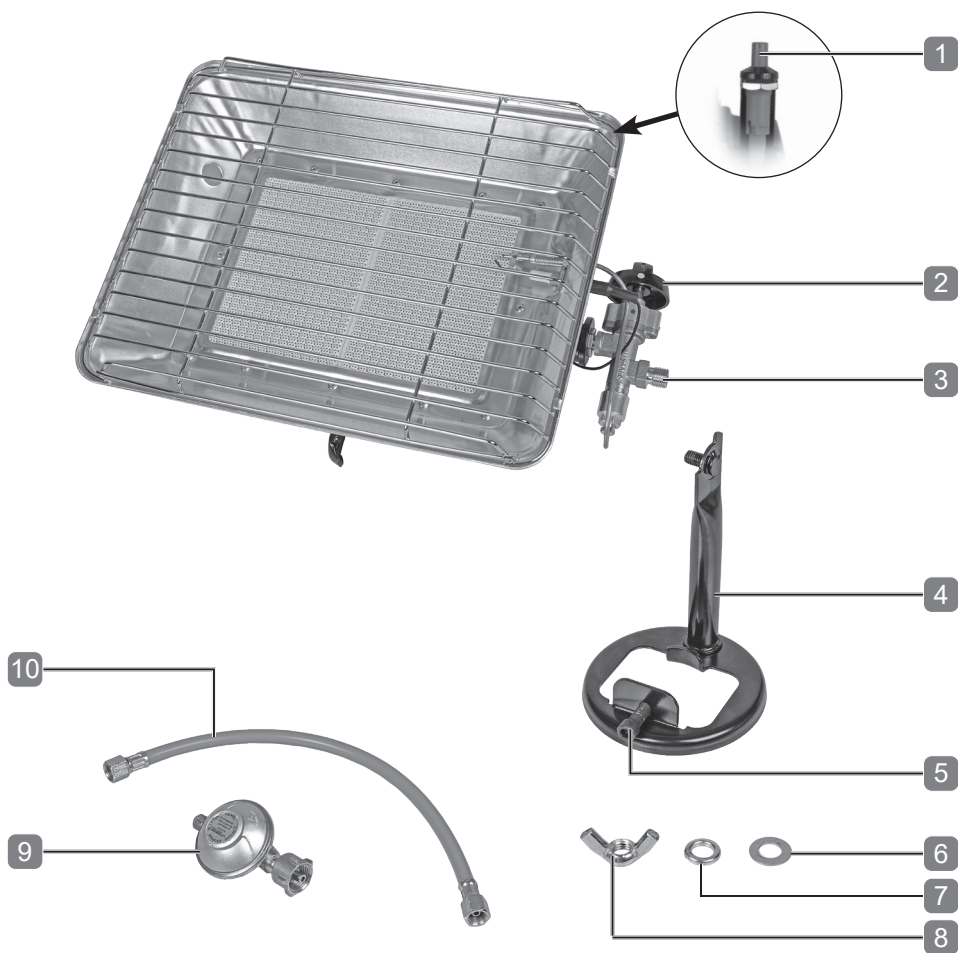

Обща информация

Прочетете и запазете ръководството за експлоатация

Важно: Прочетете внимателно настоящото ръководство за употреба, за да се запознаете с уреда, преди да го свържете към газовия резервоар. Запазете ръководството, за да можете да го прочетете отново.

Това ръководство за експлоатация принадлежи на този газов лъчист отоплител. То съдържа важна информация за безопасност, употреба и грижи. Прочетете внимателно ръководството за експлоатация, преди да използвате газовия лъчист отоплител. Обърнете особено внимание на указанията за безопасност и предупрежденията. Неспазването на инструкциите в това ръководство за експлоатация може да доведе до тежки наранявания или повреди на продукта. Ако предадете газовия лъчист отоплител на трето лице, дайте му и това ръководство за експлоатация.







Технически данни за газов лъчист отоплител 035984 & 035985

Вид на газа	Бутан G30 / Пропан G31
Категория на газа, работно налягане	Версия I _{3B/P(50)} : 50 mbar версия I _{3P(37)} : 37 mbar версия I _{3B/P(30)} : 29 mbar версия I _{3+(28-30/37)} : бутан 28-30 mbar, пропан 37 mbar
Страни, в които се предвижда да се използва уредът	Версия I _{3B/P(50)} : AT, CH, DE версия I _{3P(37)} : BE, CH, CZ, IT, ES, FR, GR, GB, HR, LT, NL, PT, SK, IE, SI версия I _{3B/P(30)} : BE, CY, CZ, DK, EE, FI, FR, HU, IT, LT, LV, NL, NO, SE, SI, SK, RO, HR, TR, BG, IS, LU, MT версия I _{3+(28-30/37)} : BE, CH, CY, CZ, ES, FR, GB, GR, IE, IT, LT, LU, LV, PT, SI, SK
Дюза на горелката	Версия I _{3B/P(50)} : 0,9 mm версия I _{3P(37)} , I _{3B/P(30)} , I _{3+(28-30/37)} : 1,1 mm
Номинална мощност	2,50– 4,20 kW (0,2– 0,34 kg/h)

CE 2575
2575CU0359BU1005

Обяснение на знаците

Дадените по-долу символи и сигнални думи се използват в настоящото ръководство за експлоатация, върху газовия лъчист отоплител или върху опаковката.

 ПРЕДУПРЕЖДЕНИЕ!	Обозначава опасност, която, ако не бъде избегната, може да има за последствия смърт или тежки наранявания.
 БЪДЕТЕ ПРЕДПАЗЛИВИ!	Обозначава опасност, която, ако не бъде избегната, може да има за последствия смърт или тежки наранявания.
УКАЗАНИЕ!	Предупреждава за възможни материални щети.
	Този символ показва полезна допълнителна информация при сглобяване или употреба.
	Продуктите, маркирани с този символ, са в съответствие с цялото приложимо законодателство на Общността на Европейското икономическо пространство.
	Прочетете ръководството за експлоатация.
	Внимание: горещо!
	Да се ползва само на открито

Употреба по предназначение

Газовият лъчист отоплител е конструиран за лично ползване и е предвиден за следните цели на употреба в сферата на хоби и направи си сам:

- За отопляване на открито

Газовият лъчист отоплител трябва да се използва само в съответствие с инструкциите и указанията за техниката за безопасност, дадени в това ръководство. Всяка друга употреба, която излиза извън тези рамки, е забранена. Нито производителят, нито продавачът поемат отговорност за вреди, загуби или нараняване в резултат на неправилно използване на газовия лъчист отоплител. Примерите за неправилна употреба включват, но не само:

- Ползване на закрито
- Употреба, която надхвърля определената предвидена цел.
- Неспазването на съдържащите се в това ръководство инструкции за техника на безопасност, монтаж, експлоатация, почистване и поддръжка
- Неспазване на приложимите разпоредби за здравето, безопасността и предотвратяването на злополуки, свързани с използването на този газов лъчист отоплител
- Използването на принадлежности или резервни части, които не са подходящи за този газов лъчист отоплител
- Промени по газовия лъчист отоплител
- Прекомерна употреба

Всеки, който използва или поддържа този газов лъчист отоплител, трябва да е запознат с тези инструкции и да е наясно с потенциалните опасности. Този газов лъчист отоплител може да се използва само от компетентно лице - в случай на съмнение се консултирайте с експерт.

Неспазването на инструкциите за безопасност, монтаж и експлоатация при използване на този газов лъчист отоплител се счита за неправилна употреба. Трябва да се спазват всички приложими разпоредби за техника на безопасност и охрана на труда. Трябва да се спазват и всички останали приложими регионални и национални закони. Не се разрешава внасянето на промени по газовия лъчист отоплител. Всякакво направено изменение увеличава риска от нараняване или материални щети.

Остатъчни рискове

Въпреки употребата по предназначение не могат да бъдат напълно изключени скрити остатъчни рискове. В зависимост от вида на газовия лъчист отоплител могат да възникнат следните опасности:

- Повреда на газовия маркуч вследствие на контакт с горещи части или с пламък (опасност от пожар и експлозия)
- Изгаряне заради докосване на горещи части на газовия лъчист отоплител или на пламъка (изгаряне)

Общи инструкции за безопасност

ПРЕДУПРЕЖДЕНИЕ!

Прочетете инструкцията за употреба преди да започнете работа. Уредът трябва да е монтиран в съответствие с признатите правила.

- а) Ако от Вашия уред има теч на газ (мирис на газ), веднага прекъснете газоподаването, като затворите вентила на бутилката. После изнесете уреда навън, на място с добра циркулация на въздуха и без източници на запалване, където течът може да се потърси и отстрани. Проверявайте херметичността на Вашия уред само на открито. Никога не търсете теч с пламък, ползвайте сапунена пяна или спрей за търсене на теч.
- б) Ползвайте уреда само в добре проветрена среда. Уредът да се използва само на открито.
- в) Този газов лъчист отоплител да не се използва в подземия или под нивото на земята.
- г) След използване на уреда винаги го отделяйте от захранването с газ, като затваряте спирателния вентил на газовата бутилка.
- д) Отстранете газовия маркуч и редуцирвентила за налягането на газта от газовия лъчист отоплител и от газовата бутилка, ако няма да ползвате уреда по-дълго време или ако ще го транспортирате.

- f) Като предпазна мярка винаги отделяйте дефектните уреди от газовата бутилка и ги маркирайте ясно, за да могат да бъдат оставени в безопасно състояние.
- g) Този газов лъчист отоплител не е подходящ за ползване за битови нужди. Да не се използва за отопление на жилищни помещения.
- h) Газовите бутилки задължително се сменят на открито и далеч от всички възможни източници на запалване, като открити пламъци, запалващи пламъци, електрически готварски уреди, както и далеч от други лица.
- i) Ползвайте този газов лъчист отоплител само със стандартни, презареждащи се бутилки за втечен газ (бутан/пропан) с обем макс 15 kg. Никога не се опитвайте да ползвате други видове газ или газови резервоари от друг вид.
- j) Монтирайте този газов лъчист отоплител, като се съобразявате с опасността от възпламеняване. Поставете газовия лъчист отоплител най-малко на 1,0 m до и под стени, тавани и всякакви други обекти, на разстояние от запалими материали. Когато газовият лъчист отоплител работи, винаги го дръжте далеч от запалими материали.
- к) Устройството трябва да се пази от запалими материали по време на работа.
- l) Не движете уреда по време на работа.
- m) Не променяйте уреда. Всяка промяна в устройството е опасна и следователно забранена.
- n) Уредът да се използва само за отопление.
- o) Никога не оставяйте газовия лъчист отоплител без надзор по време на работа. Винаги спирайте газоподаването, ако не упражнявате надзор върху уреда.
- p) Достъпните части може да са много горещи. Дръжте децата далече от уреда.
- q) Не движете уреда по време на работа.
- р) Проверявайте херметичността на връзките преди всяка употреба.
- с) Предпазвайте газовите бутилки от пряка слънчева светлина. Съхранявайте газовите бутилки само в добре проветрени

помещения и над земното ниво.

- t) Не докосвайте горещи части на уреда. Оставете уреда напълно да се охлади, преди да го приберете за съхранение.
- u) Когато работите по горещи части, носете защитни ръкавици. Уверете се, че защитните ръкавици не се доближават до пламъка. Риск от изгаряне и пожар!
- v) Резервни части, бързоизносващи се материали, информация и съвети можете да получите в нашия сервиз. Ще намерите данните за връзка на гърба на този документ.

Указания за безопасност на газовия маркуч

УКАЗАНИЕ!

За доставения във Франция газов маркуч са в сила указанията за безопасност, предоставени заедно с него.

- a) Този маркуч отговаря на EN 16436-2.
- b) Този маркуч няма и не се нуждае от уплътнения.
- c) Маркучът не трябва да се ползва по-дълго от допустимото по националното законодателство и регулации. Информирайте се от Вашия регионален търговец на газ за подробностите. Датата на производство на маркуча се отпечатва върху маркуча и върху връзките.
- d) Всяка повреда или промяна на маркуча или части от него налага подмяната му. Всяка промяна на маркуча е забранена. Ако трябва да смените някой елемент, обърнете се към нашия сервиз или към вашия местен търговец на газ. Използването на неразрешени или променени части е опасно и може да доведе до тежки наранявания.
- e) Проверете маркуча за износване или повреда преди всяка употреба. Износени или повредени маркучи и тръбопроводи не трябва да се използват и трябва да се подменят.
- f) Маркучът не трябва да се подлага на усукване или прекомерно огъване. Не падайте под минималния разрешен радиус на огъване 55 mm.

- g) Инсталациите трябва да съответстват на приложимите правила и състоянието на техниката.**
- h) Трябва да се спазват инструкциите за монтаж на маркуча и уреда, особено за положението и ориентацията на точките на свързване.**
- i) Използвайте този маркуч само в системи за бутан или пропан и техните смеси в газова фаза. Не използвайте за бутан/пропан в течна фаза.**
- j) Проверете дали дължината на маркуча не нарушава функцията на сигнализатор за изтичане на газ (напр. EN 16129: 2013, A.3, A.4).**
- k) Не използвайте в области, където температурата надвишава 70 ° C.**
- l) Два или повече маркуча не трябва да бъдат свързани последователно.**
- m) Маркучът да не е по-дълъг от максимално 40 cm, ако газовият лъчист отоплител се монтира към газова бутилка, както е описано в настоящото ръководство.**
- n) Уверете се, че маркучът не е затиснат или прегънат и не докосва други части на газовия лъчист отоплител, освен връзката.**

Указания за безопасност на редуцирвентила за налягането на газта

- a) Ползвайте само включения в доставката редуцирвентил за налягането на газта. Ако трябва да смените някой елемент, обърнете се към нашия сервиз или към вашия местен търговец на газ. Използването на неразрешени или променени части е опасно и може да доведе до тежки наранявания.
- b) За да се гарантира безупречно функциониране на инсталацията при нормални условия на експлоатация, се препоръчва смяна на редуцирвентила за налягането на газта, преди да изтекат 10 години от маркираната дата на производство.
- c) Ползвайте само редуцирвентили за налягането на газта съгласно EN 16129. Използваният редуцирвентил трябва да отговаря на съответните местни закони.
- d) Когато купувате редуцирвентил за смяна, следете за това той да е с правилното изходно налягане.

Преди използване

Проверка на газовия лъчист отоплител и на обхвата на доставка

- Извадете уреда и аксесоарите от опаковката.
- Проверете дали доставката е пълна (виж глава „Обем на доставка / Списък части“)
- Проверете, дали газовият лъчист отоплител или принадлежностите имат повреди.
- При повреди или липсващи части не използвайте уреда. Обърнете се към посоченото в този документ сервизно място на производителя.

Свързване на газов лъчист отоплител с опорна стойка

- Свържете газовия лъчист отоплител с опорната стойка, като ползвате включените в доставката крилчатата гайка **8**, регулиращата шайба **6** и зегерката **7**.
- Затегнете здраво крилчатата гайка, така че газовият лъчист отоплител да се фиксира здраво и стабилно в монтажния крак.

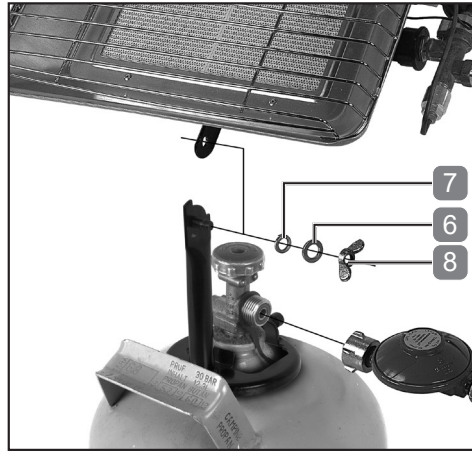

Монтаж на газов лъчист отоплител върху газова бутилка

⚠ ПРЕДУПРЕЖДЕНИЕ!

Газовият лъчист отоплител може да се монтира и свързва само към продаваните в търговската мрежа бутилки за втечнен газ.

Ако газовият лъчист отоплител не може да се закрепил стабилно, той не трябва да се пуска в експлоатация.

- Плъзнете монтажния крак над гърлото на бутилката.
- Фиксирайте газовия лъчист отоплител заедно с монтажния крак при гърлото на бутилката, като затегнете фиксиращия винт **5** с шестстенен ключ номер 6.

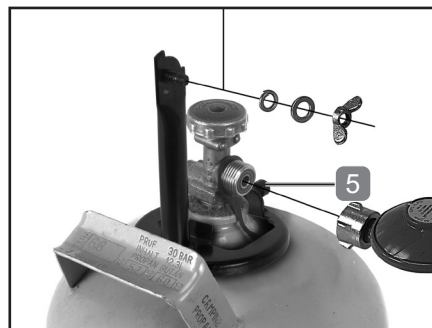

Свързване на газов лъчист отоплител към газова бутилка

За да свържете газовия лъчист отоплител към газовата бутилка, направете следното:

- Уверете се, че вентилът на газовата бутилка и бутонът за регулиране на газта **2** на уреда са затворени.
- Проверете състоянието на газовия маркуч **10** и на редуцирвентила за налягането на газта **9** преди всяка употреба. Поведените или износените маркучи или регулатори да не се ползват.
- Свържете редуцирвентила с газовата бутилка (внимание, лява резба).
 - Затегнете връзката на ръка.
- Сега затегнете по-здраво връзката с подходящ гаечен ключ.
- Свалете червената защитна капачка при връзката за газовия маркуч, като завъртите в посока на часовниковата стрелка.
- Свържете маркуча за газ към редуцирвентила за налягането на газта и с връзката **3** при газовия лъчист отоплител (лява резба).
- Затегнете тези връзки с гаечен ключ.

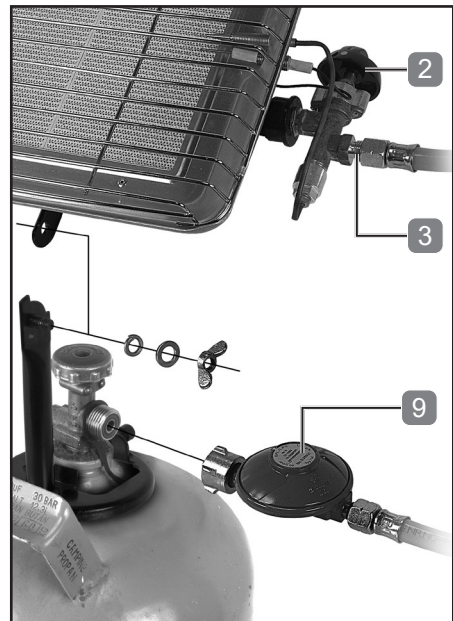

- Отворете газовата бутилка.
- Проверете дали всички връзки са уплътнени (напр. използвайте спрей за откриване на теч) и затегнете връзките, ако е необходимо. Не използвайте газовия лъчист отоплител, ако имате съмнения за теч.
- Сега газовият лъчист отоплител е готов за работа. Затворете газовата бутилка, ако не искате веднага да работите с газовия лъчист отоплител.

Използване

⚠ ПРЕДУПРЕЖДЕНИЕ!

Преди всяка употреба проверявайте херметичността на връзките.

Този уред не е предназначен за ползване за битови нужди.

Уредът да се използва само на открито.

Запалване на газовия лъчист отоплител и регулиране на пламъка

Процедурите както е описано, за да запалите газовия лъчист отоплител и да регулирате пламъка:

- Поставете уреда и газовата бутилка на открито върху здрава, равна повърхност, далече от запалими материали.
- Отворете вентила на газовата бутилка, като завъртите крана в посока обратна на часовниковата стрелка.
- Завъртете бутона за регулиране на газ **2** в посока, обратна часовниковата стрелка, до най-високата степен (символ „голям пламък“).
 - **Модел 035985:** Дръжте бутона за регулиране на газ натиснат и натиснете копчето за пиезо-запалване **1**.
 - **Модел 035984:** Дръжте бутона за регулиране на газ натиснат и запалете уреда, като държите пламък към керамичната част.
- Задръжте бутона за регулиране на газ за още 15 секунди. Ако пламъкът спре, повторете описаните по-горе стъпки.
- Веднага щом пламъкът се стабилизира, за още едно завъртане на бутона за регулиране на газ в посока, обратна на часовниковата стрелка, можете да настроите по-малък пламък, ако има нужда.

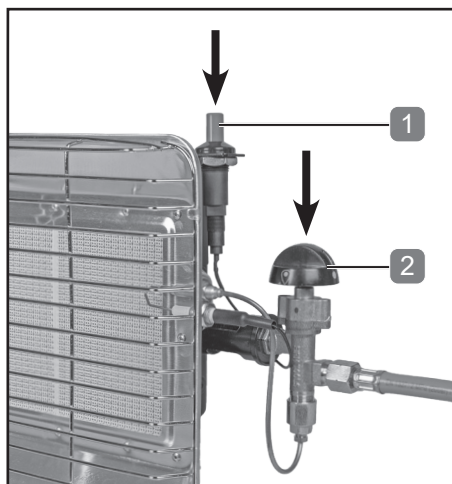

Приключване на работите/спиране на газовия лъчист отоплител

- Ако има кратки прекъсвания, завъртете бутона за регулиране на газта **2** в позиция „●“.

Когато приключите, направете следното:

- Най-напред затворете вентила на газовата бутилка.
- Изчакайте, докато остатъчното количество газ в маркуча се изразходва и пламъкът угасне.
- Завъртете бутона за регулиране на газта **1** в позиция „●“.
- Оставете газовия лъчист отоплител да изстине.
- Опаковайте и съхранявайте уреда само след като се е охладил.
- Отстранете газовия маркуч и редуцирвентила за налягането на газта от газовия лъчист отоплител и от газовата бутилка, ако няма да ползвате уреда по-дълго време или ако ще го транспортирате.

Поддръжка, почистване, съхранение и транспортиране

Поддръжка

Газовият лъчист отоплител не се нуждае от почти никаква поддръжка.

Използвайте резервни части / аксесоари само от производителя или от оторизираните специализирани сервизи.

Ремонти могат да се извършват само от квалифицирани лица или от оторизирана сервизна служба. Квалифицирани лица са хора със съответната квалификация и опит, които познават изискванията към изграждане и проектиране на артикула и са запознати с правилата за безопасност.

Почистване

- Почиствайте уреда след всяка употреба.
- Почиствайте газовия лъчист отоплител и принадлежностите с влажна кърпа и неагресивен почистващ препарат. Оставете след това всички части да изсъхнат напълно. Внимавайте да не попадне вода в газовия лъчист отоплител.
- Ако горелката или една от тръбите е запушена, използвайте състен въздух, за да отстраните причината за запушването.

Съхранение на склад

- Почиствайте газовия лъчист отоплител преди всяко съхраняване на склад.
- Съхранявайте уреда без да е изложен на пряка слънчева светлина, на безопасно, сухо място, извън обсега на деца.
- Съхранявайте газовите бутилки без да са изложени на пряка слънчева светлина, на безопасно, сухо място, извън обсега на деца. Никога не съхранявайте газовите бутилки в затворени помещения или под нивото на земята.

Транспорт

- Транспортирайте газовия лъчист отоплител защитен от удари и вибрации, и в оригиналната опаковка.

Отстраняване на неизправността

Проблем	Възможни причини	Отстраняване
Газовият лъчист отоплител не се запалва.	Газовата бутилка не е отворена.	Отворете крана на газовата бутилка.
	Газовата бутилка е празна.	Сменете газовата бутилка.
	Редуцирвентилът е дефектен.	Сменете редуцирвентила за налягането на газа.
Пламъкът е много слаб, непостоянен или жълт.	Газовата бутилка е почти празна.	Сменете газовата бутилка.
	Редуцирвентилът е дефектен.	Сменете редуцирвентила за налягането на газа.

Отстраняване като отпадък

Изхвърляне на газовия лъчист отоплител, на маркуча и на редуцирвентила

Газовият лъчист отоплител и принадлежностите към него се изхвърлят в съответствие с валидните във Вашата страна разпоредби. Уредите, които вече са негодни за употреба, предавайте за рециклиране в пункт за преработка на отпадъци. Не отвеждайте уреда заедно с битовите отпадъци.

Изхвърляне на опаковката като отпадък



Изхвърлете опаковката съобразно типа на материала, както и съобразно местните предписания, които важат във Вашия регион.

Декларация за съответствие



Декларацията за съответствие по ЕС може да се получи от производителя

Obsah

Rozsah dodávky / seznam dílů	20
Všeobecné informace	21
Návod si prosím přečtěte a uschovejte jej.....	21
Technické údaje plynového teplometu 035984& 035985.....	21
Legenda k použitým symbolům.....	22
Použití v souladu s určením	23
Zbytková rizika	24
Všeobecná bezpečnostní upozornění.....	24
Bezpečnostní upozornění k plynové hadici.....	26
Bezpečnostní upozornění k plynovému redukčnímu ventilu.....	28
Před použitím	28
Kontrola plynového teplometu a rozsahu dodávky.....	28
Spojení plynového teplometu se stabilizační patkou.....	29
Montáž plynového teplometu na plynovou lahev.....	29
Připojení plynového teplometu k plynové lahvi.....	30
Použití	31
Zapálení plynového teplometu a nastavení plamene.....	31
Ukončení prací / Odstavení plynového teplometu.....	32
Údržba, čištění, skladování a transport	32
Údržba.....	32
Čištění.....	32
Skladování.....	33
Transport.....	33
Odstranění poruchy	33
Likvidace	34
Likvidace plynového teplometu, hadicového vedení a plynového redukčního ventilu.....	34
Likvidace obalu.....	34
Prohlášení o shodě	34

Rozsah dodávky / seznam dílů

- | | |
|---|--|
| 1. Tlačítko piezo-zapalovače (pouze 035985) | 6. Příložka |
| 2. Regulační plynový kohout | 7. Pojistný kroužek |
| 3. Přípoj přístroje | 8. Křídlatá matice |
| 4. Montážní patka | 9. Plynový redukční ventil (není u všech provedení) |
| 5. Fixační šroub pro montážní patku | 10. Plynové hadicové vedení (není u všech provedení) |

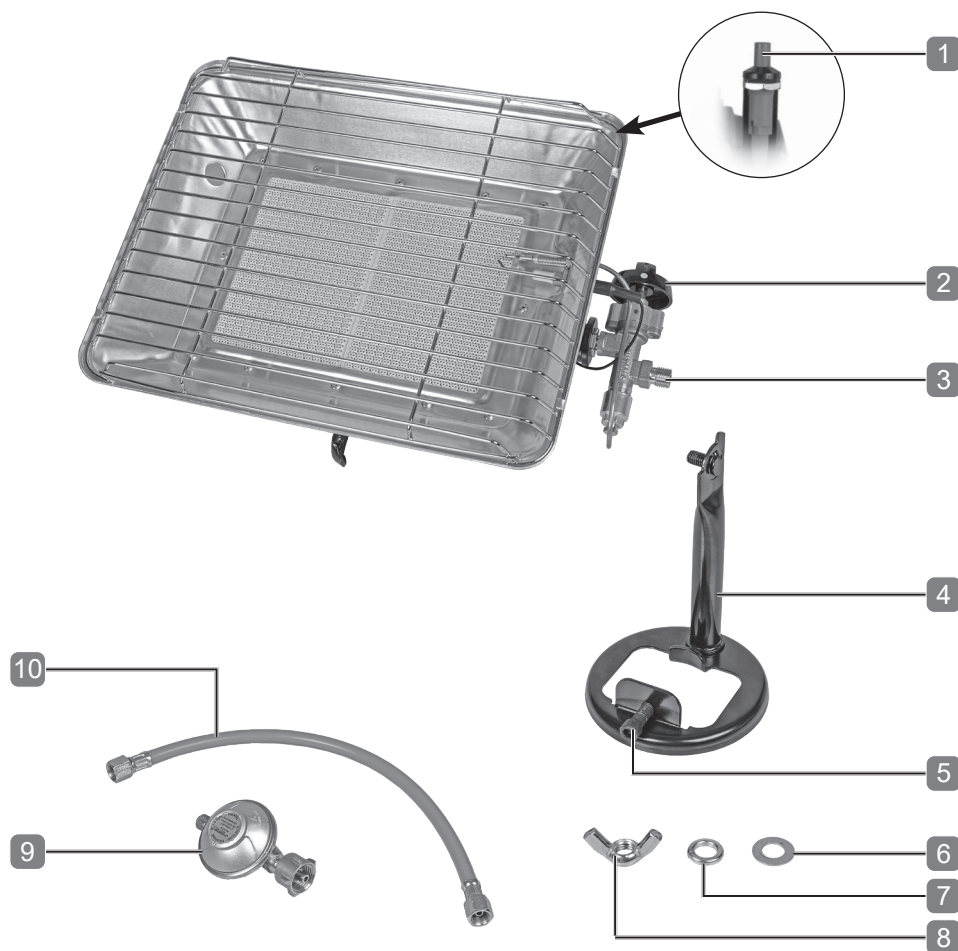

Všeobecné informace

Návod si prosím přečtěte a uschovejte jej

Důležité: Před připojením plynové nádoby si pro dobré seznámení s přístrojem pozorně přečtěte návod k obsluze. Návod uschovejte, abyste si jej mohli kdykoliv znovu přečíst.

Tento návod k obsluze patří k tomuto plynovému teplometu. Obsahuje důležité informace k bezpečnosti, použití a údržbě. Před použitím plynového teplometu si pečlivě přečtěte návod k obsluze. Vezměte na vědomí zejména bezpečnostní a výstražná upozornění. Nerespektování instrukcí v tomto návodu k obsluze může vést k těžkým zraněním nebo poškození plynového teplometu. Pokud plynový teplomet předáte třetímu, předejte bezpodmínečně i tento návod k obsluze.







Technické údaje plynového teplometu 035984& 035985

Druh plynu	Butan G30, Propan G31
Kategorie plynu, provozní tlak	Verze I _{3B/P(50)} : 50 mbar Verze I _{3P(37)} : 37 mbar Verze I _{3B/P(30)} : 29 mbar Verze I _{3+(28-30/37)} : Butan 28-30 mbar, Propan 37 mbar
Země určení	Verze I _{3B/P(50)} : AT, CH, DE Verze I _{3P(37)} : BE, CH, CZ, IT, ES, FR, GR, GB, HR, LT, NL, PT, SK, IE, SI Verze I _{3B/P(30)} : BE, CY, CZ, DK, EE, FI, FR, HU, IT, LT, LV, NL, NO, SE, SI, SK, RO, HR, TR, BG, IS, LU, MT Verze I _{3+(28-30/37)} : BE, CH, CY, CZ, ES, FR, GB, GR, IE, IT, LT, LU, LV, PT, SI, SK
Tryska hořáku	Verze I _{3B/P(50)} : 0,9 mm Verze I _{3P(37)} , I _{3B/P(30)} , I _{3+(28-30/37)} : 1,1 mm
Jmenovitý výkon	2,50–4,20 kW (0,2–0,34 kg/h)

CE 2575
2575CU0359BU1005

Legenda k použitým symbolům

V tomto návodu k obsluze a na plynovém teplometu nebo na obalu jsou použity následující symboly a signální slova.

 VÝSTRAHA!	Označuje nebezpečí, které, pokud mu nebude zabráněno, může mít za následek smrt nebo těžké zranění.
 OPATRNĚ!	Označuje nebezpečí, které, pokud mu nebude zabráněno, může mít za následek nepatrná nebo lehká zranění.
UPOZORNĚNÍ!	Varuje před možnými věcnými škodami.
	Tento symbol upozorňuje na užitečné dodatečné informace k sestavení nebo provozu.
	Výrobky označené tímto symbolem splňují všechny aplikované předpisy společenství EHS.
	Přečtěte si návod k obsluze.
	Pozor horké!
	Používejte pouze venku.

Použití v souladu s určením

Tento plynový teplomet je určen pro soukromé použití a je určen pro následující účely v hobby oblasti a domácím použití:

- K vytápění venku.

Plynový teplomet se smí používat pouze v souladu s instrukcemi a bezpečnostními pokyny, které jsou uvedené v tomto návodu k obsluze. Každé další, tato ustanovení přesahující používání, je zakázané. Výrobce ani prodejce nezodpovídá za škody, ztráty nebo zranění, které jsou způsobené nesprávným používáním plynového teplometu. Příklady nesprávného použití jsou zejména:

- Použití v interiérech
- Použití, které přesahuje uvedené použití v souladu s určením.
- Nerespektování bezpečnostních a montážních pokynů a pokynů pro použití, čištění a údržbu, obsažených v tomto návodu k použití
- Nedodržení platných předpisů o ochraně zdraví, bezpečnosti a úrazové prevence, pokud jde o používání tohoto plynového teplometu.
- Použití příslušenství nebo náhradních dílů, které nejsou pro tento plynový teplomet vhodné.
- Úpravy plynového teplometu
- Nepřiměřené použití

Každý, kdo tento plynový teplomet používá nebo na něm provádí údržbu, se musí seznámit s těmito pokyny a musí si být vědom možných nebezpečí. Tento plynový teplomet smí používat pouze kompetentní osoba – v případě pochybností se poraďte s odborníkem.

Nedodržení bezpečnostních pokynů, pokynů pro instalaci a obsluhu při použití tohoto plynového teplometu je považováno za nesprávné použití. Musí se dodržovat všechny platné předpisy pro ochranu zdraví a bezpečnosti. Musí se dodržovat všechny ostatní platné regionální a národní zákony. Plynový teplomet se nesmí upravovat. Jakákoli provedená úprava zvyšuje riziko zranění nebo věcných škod.

Zbytková rizika

I přes použití v souladu s určením nelze zcela vyloučit určitá zbytková rizika. V závislosti na druhu plynového teplometu může dojít k následujícímu ohrožení:

- Poškození plynové hadice v důsledku kontaktu s horkými díly nebo plamenem (nebezpečí požáru a exploze).
- Popáleniny v důsledku dotyku horkých dílů plynového teplometu nebo plamene.

Všeobecná bezpečnostní upozornění

VÝSTRAHA!

Před použitím si přečtěte návod k obsluze. Přístroj se musí instalovat v souladu s uznávanými pravidly.

- V případě, že z Vašeho přístroje uniká plyn (zápach plynu), přerušte okamžitě přívod plynu uzavřením lahvového ventilu. Potom přístroj umístěte ven na místo s dobrou cirkulací vzduchu a mimo dosah zápalných zdrojů, kde lze únik lokalizovat a odstranit. Těsnost vašeho přístroje kontrolujte pouze na volném prostranství. Netěsné místo nikdy nelokalizujte plamenem, ale použijte k tomuto účelu mýdlový roztok nebo sprej na lokalizaci netěsností!**
- Použití pouze v dobře větraných prostorech. Tento přístroj se smí používat pouze venku.**
- Tento plynový teplomet se nesmí používat ve sklepech nebo v podzemí.**
- Po použití odpojte vždy plynový teplomet od přívodu plynu tím, že uzavřete uzavírací ventil plynové lahve.**
- Pokud plynový teplomet nebude delší dobu používán nebo pokud má být transportován, odstraňte z něj a z plynové lahve plynovou hadici a plynový redukční ventil.**
- Jako preventivní opatření odpojte defektní přístroje vždy od plynové lahve a výrazně je označte, aby mohly být v bezpečném stavu vráceny.**

- g) Tento plynový teplomet není vhodný pro domácí použití. Nepoužívejte jej k vytápění obytných prostor.
- h) Plynové lahve se musí měnit pouze na volném prostranství a v bezpečné vzdálenosti od všech možných zápalných zdrojů, jako např. otevřeného plamene, zapalovacích plamínek, elektrických vařičů a v dostatečné vzdálenosti od jiných osob.
- i) Tento plynový teplomet používejte pouze s obvyklými lahvemi zkapalněného plynu (butan / propan) s plnicím množstvím max. 15 kg. Nikdy nezkoušejte používat jiné druhy plynu nebo druhy plynových nádob.
- j) Tento plynový teplomet instalujte při respektování nebezpečí požáru. Plynový teplomet instalujte ve vzdálenosti minimálně 1,0 m ve vodorovném i svislém směru od stěn a stropů a dalších objektů a v bezpečné vzdálenosti od hořlavých materiálů. Plynový teplomet udržujte za provozu vždy v bezpečné vzdálenosti od hořlavých materiálů.
- k) Přístroj musí být během provozu v bezpečné vzdálenosti od hořlavých materiálů.
- l) S přístrojem během provozu nepohybujte.
- m) Přístroj neupravujte. Každá úprava přístroje je nebezpečná a je proto zakázána.
- n) Tento přístroj se smí používat pouze jako teplomet.
- o) Nenechte plynový teplomet během provozu nikdy bez dozoru. Pokud přístroj nemáte pod kontrolou, vypněte vždy přívod plynu.
- p) Přístupné části mohou být velmi horké. Zabraňte přístupu dětí k přístroji.
- q) S přístrojem během provozu nepohybujte.
- r) Před každým použitím zkontrolujte těsnost všech spojů.
- s) Chraňte plynové lahve před přímým slunečním ozářením. Plynové lahve uložte pouze v dobře větraných prostorech a nikdy v podzemí.
- t) Nedotýkejte se horkých částí přístroje. Před uložením nechte přístroj zcela vychladnout.
- u) Při práci s horkými díly noste ochranné rukavice. Dejte pozor na to, aby se ochranné rukavice nedostaly do blízkosti plamene: Nebezpečí popálení a požáru!

- v) **Náhradní díly, opotřebitelný materiál, informace a rady lze obdržet od našeho zákaznického servisu. Kontaktní data naleznete v zadní části tohoto návodu.**

Bezpečnostní upozornění k plynové hadici

UPOZORNĚNÍ!

Pro plynovou hadici dodávanou pro Francii platí bezpečnostní upozornění, dodávaná spolu s hadicí.

- a) **Toto hadicové vedení odpovídá EN 16436-2.**
- b) **Toto hadicové vedení neobsahuje a nevyžaduje žádná těsnění.**
- c) **Hadicové vedení se v žádném případě nesmí použít delší, než připouští národní zákony a předpisy. Pro detaily se informujte u svého regionálního prodejce plynových spotřebičů. Výrobní datum hadicového vedení je vytisknuto na hadici a na spojkách.**
- d) **Každé poškození nebo změna hadicového vedení nebo dílů vyžaduje výměnu příslušného dílu. Jakákoliv úprava hadicového vedení je zakázána. Pokud potřebujete zajistit výměnu, kontaktujte naši zákaznickou službu nebo Vašeho oblastního prodejce. Používání nepřipustných nebo změněných dílů je nebezpečné a může mít za následek těžká poranění.**
- e) **Před každým použitím zkontrolujte hadicové vedení z hlediska opotřebení nebo poškození. Opotřebené nebo poškozené hadice a hadicová vedení se nesmí používat a musí se vyměnit.**
- f) **Hadice se nesmí zkroutit nebo nadměrně ohýbat. Dejte pozor na dodržení minimálního přípustného poloměru ohybu 55 mm.**
- g) **Instalace musí souhlasit s platnými pravidly a stavem techniky.**
- h) **U instalačních vedení pro hadicové vedení a přístroj musí být respektována zejména umístění a orientace spojovacích míst.**
- i) **Toto hadicové vedení používejte výlučně v zařízeních pro propan nebo butan a jejich plynné směsi. Nepoužívejte pro propan/ butan v kapalně fázi.**

- j) Zkontrolujte, zda délka hadicového vedení neovlivňuje negativně funkci bezpečnostního hlídače průtoku plynu (např. EN 16129:2013, A.3, A.4).**
- k) Nepoužívejte v prostředí, kde teplota přesahuje 70 °C.**
- l) Dvě nebo více hadicových vedení se nesmí vzájemně spojit.**
- m) Hadice nesmí překročit maximální délku 40 cm, pokud je plynový teplomet, jak je popsáno v tomto návodu k obsluze, namontován na plynovou láhev.**
- n) Přesvědčte se, že hadice není skřípnutá nebo zlomená, a že se mimo přípojky nedotýká žádných dílů plynového teplometu.**

Bezpečnostní upozornění k plynovému redukčnímu ventilu

- a) **Použijte pouze dodaný plynový redukční ventil. Pokud potřebujete zajistit výměnu, kontaktujte naši zákaznickou službu nebo Vašeho oblastního prodejce. Používání neschválených nebo upravených dílů je nebezpečné a může mít za následek těžká poranění.**
- b) **Pro zaručení bezvadné funkce instalace za normálních podmínek se doporučuje plynový redukční ventil po uplynutí 10 let od vyraženého data výroby vyměnit.**
- c) **Použijte pouze plynový redukční ventil dle EN 16129. Použitý plynový redukční ventil musí odpovídat příslušné oblastní legislativě.**
- d) **Při zajištění náhradního regulátoru tlaku plynu dejte pozor na to, aby zajišťoval správný výstupní tlak.**

Před použitím

Kontrola plynového teplometu a rozsahu dodávky

- Vyměňte plynový teplomet a příslušenství z obalu
- Zkontrolujte, zda je dodávka kompletní (viz kapitola „Rozsah dodávky / Seznam dílů“)
- Zkontrolujte, zda nejsou plynový teplomet nebo příslušenství poškozené.
- Při poškození nebo chybějících dílech plynový teplomet nepoužívejte. obraťte se na výrobce prostřednictvím servisního střediska, uvedeného v tomto návodu.

Spojení plynového teplometu se stabilizační patkou

- Pomocí dodané křídlaté matice **8**, příložky **6** a pojistného kroužku **7** spojte plynový teplomet se stabilizační patkou.
- Utáhněte pevně křídlatou matici tak, aby byl plynový teplomet pevně a stabilně fixován v montážní patce.

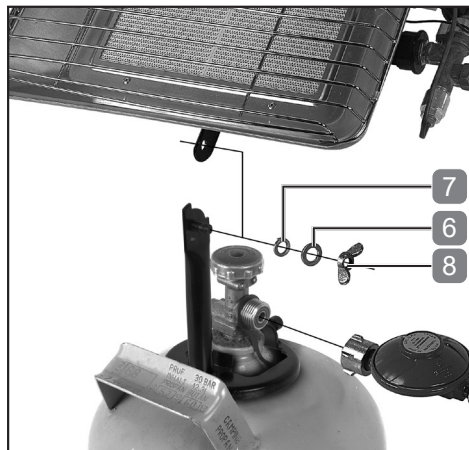

Montáž plynového teplometu na plynovou lahev

⚠ VÝSTRAHA!

Plynový teplomet se smí namontovat a připojit pouze k obvyklým lahvím zkapalněného plynu.

Pokud nelze plynový teplomet stabilně připevnit, nesmí se uvést do provozu.

- Nasuňte montážní patku na hrdlo láhve.
- Zafixujte plynový teplomet i s montážní patkou na hrdlu lahve tím, že pevně utáhnete fixační šroub **5** šestihranným klíčem vel. 6.

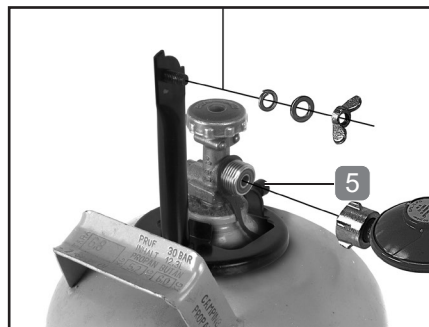

Připojení plynového teplometu k plynové lahvi

Pro připojení plynového teplometu k plynové lahvi postupujte následovně.

- Přesvědčte se, že je regulační plynový kohout **2** plynového teplometu zavřený.
- Před každým použitím zkontrolujte stav plynové hadice **10** a plynový redukční ventil **9**. Poškozené nebo opotřebované hadice nebo regulátory se nesmí používat.
- Plynový redukční ventil spojte s plynovou lahví (pozor, levý závit).
 - Utáhněte spoj rukou.
- Nyní spoj utáhněte pevněji příslušným otevřeným klíčem.
- Odstraňte u plynového teplometu otáčením ve směru otáčení hodinových ručiček červenou ochrannou krytku na přípojce plynové hadice.
- Plynovou hadici propojte s plynovým redukčním ventilem a přípojkou **3** na plynovém teplometu (levý závit).
- Utáhněte tento spoj otevřeným klíčem.

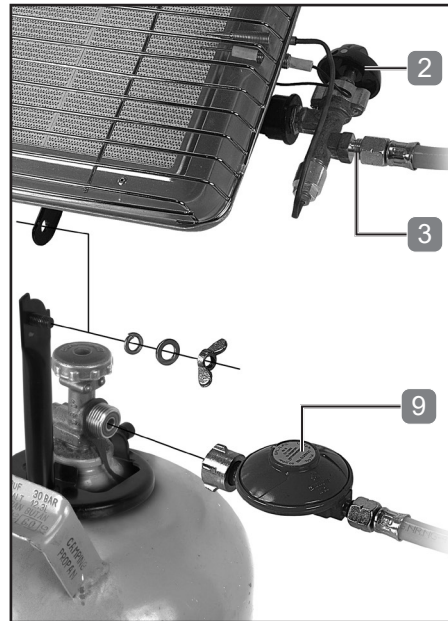

- Otevřete plynovou lahev.
- Zkontrolujte, zda jsou všechny spoje těsné (např. pomocí spreje k hledání netěsností) a eventuálně spoje dotáhněte. Plynový teplomet nepoužívejte, pokud se domníváte, že jsou přítomny netěsnosti.
- Plynový teplomet je nyní připraven k provozu. Zavřete nyní plynovou lahev, pokud nechcete plynový teplomet okamžitě zapnout.

Použití

⚠ VÝSTRAHA!

Před každým použitím zkontrolujte těsnost spojů
Tento přístroj není určen pro provoz v domácnosti.
Tento přístroj se smí používat pouze venku.

Zapálení plynového teplotometru a nastavení plamene

Pro zapálení plynového teplotometru a nastavení plamene postupujte následovně:

- Umístěte přístroj a plynovou láhev na volném prostranství, na pevný rovný povrch, v bezpečné vzdálenosti od hořlavých materiálů.
- Otočením kohoutu proti směru otáčení hodinových ručiček otevřete plynovou lahev.
- Otočte regulačním plynovým kohoutem **2** proti směru otáčení hodinových ručiček na nejvyšší stupeň (symbol „velký plamen“).
 - **Model 035985:** Podržte regulační plynový kohout stlačený a stiskněte tlačítko piezo-zapalovače **1**.
 - **Model 035984:** Podržte regulační plynový kohout stlačený a zapalte přístroj přidržení plamene u keramiky.
- Regulační plynový kohout podržte ještě 15 sec. stisknutý. V případě, že plamen zhasne, zopakujte výše popsany postup.
- Jakmile je plamen stabilizován, můžete dalším otočením regulačního plynového kohoutu proti směru otáčení hodinových ručiček nastavit menší plamen.

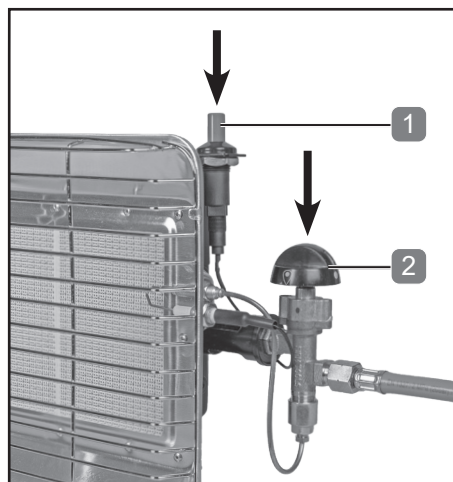

Ukončení prací / Odstavení plynového teplometu

- Při krátkých přestávkách otočte regulačním plynovým kohoutem **2** do polohy „●“.

Při ukončení práce postupujte následovně:

- Zavřete nejprve ventil plynové lahve.
- Vyčkejte, až je spotřebováno zbývající množství plynu v hadici a plamen zhasne.
- regulačním plynovým kohoutem **1** do polohy „●“.
- Nechte plynový teplomet vychladnout.
- Plynový teplomet zabalte a uložte pouze ve vychladlém stavu.
- Pokud plynový teplomet nebude delší dobu používán nebo pokud má být transportován, odstraňte z něj a z plynové lahve plynovou hadici a plynový redukční ventil.

Údržba, čištění, skladování a transport

Údržba

Plynový teplomet nevyžaduje v zásadě žádnou údržbu.

Použijte pouze náhradní díly / příslušenství od výrobce popř. od autorizovaných servisních dílen.

Opravy by měli provádět pouze odborní pracovníci nebo autorizované servisní středisko. Odborní pracovníci jsou osoby s příslušnou odbornou kvalifikací a zkušenostmi, které znají požadavky konstrukce a uspořádání výrobku a rozumí bezpečnostním ustanovením.

Čištění

- Plynový teplomet po každém použití vyčistěte.
- Plynový teplomet a příslušenství čistěte vlhkým hadrem a šetrným čisticím přípravkem. Potom nechte všechny díly úplně oschnout.. Dbejte na to, aby se do vnitřku plynového teplometu nedostala voda.
- V případě, že dojde k ucpání hořáku nebo některé z trubek, použijte k odstranění příčiny ucpání stlačený vzduch.

Skladování

- Před uložením plynový teplomet očistěte.
- Plynový teplomet uložte na bezpečném, chladném a suchém místě, mimo dosah dětí.
- Plynové lahve skladujte na bezpečném, chladném a suchém místě, chráněné před slunečním ozářením a mimo dosah dětí. Plynové lahve nikdy neskladujte ve vnitřních nebo suterénních prostorech.

Transport

- Plynový teplomet přepravujte chráněný před nárazy a vibracemi a vždy v jeho původním obalu.

Odstranění poruchy

Problém	Možné příčiny	Odstranění
Plynový teplomet nelze zapálit	Není otevřena plynová lahev.	Otevřete kohout plynové lahve
	Prázdňá plynová láhev.	Vyměňte plynovou láhev.
	Plynový redukční ventil je defektní.	Vyměňte plynový redukční ventil.
Plamen je příliš slabý, nepravidelný nebo žlutý	Plynová láhev je téměř prázdňá	Vyměňte plynovou láhev.
	Plynový redukční ventil je defektní.	Vyměňte plynový redukční ventil.

Likvidace

Likvidace plynového teplometu, hadicového vedení a plynového redukčního ventilu

Plynový teplomet a příslušenství zlikvidujte v souladu s platnými předpisy Vaší země. Zařízení, která již nelze používat, předejte k recyklaci do sběrný surovin. Zařízení nelikvidujte společně s domovním odpadem..

Likvidace obalu



Obaly likvidujte v souladu s typem materiálu a místními předpisy, platnými ve vaší oblasti.

Prohlášení o shodě



EU Prohlášení o shodě lze vyžádat u výrobce.

Sisukord

Tarnekomplekt / Osade nimetused	36
Üldosa	37
Lugege kasutusjuhendit ja hoidke see alles.....	37
Tehnilised andmed gaasikiirgurile 035984 ja 035985.....	37
Sümbolite selgitus.....	38
Otstarbekohane kasutamine	39
Jääkohud	40
Üldine ohutusteave.....	40
Ohutusjuhised gaasivooliku kohta.....	42
Ohutusjuhised rõhualandusseadme kohta.....	43
Enne kasutamist	43
Gaasikiirguri ja tarnekomplekti kontrollimine.....	43
Gaasikiirguri ühendamine paigaldusjalaga.....	44
Gaasikiirguri paigaldamine gaasiballoonile.....	44
Gaasikiirguri ühendamine gaasiballooniga.....	45
Kasutamine	46
Gaasikiirguri süütamine ja leegi kõrguse seadistamine.....	46
Töö lõpetamine/gaasikiirguri ladustamine.....	47
Hooldus, puhastamine, hoiustamine ja transport	47
Hooldus.....	47
Puhastamine.....	47
Hoiustamine.....	48
Transport.....	48
Rikete kõrvaldamine	48
Kõrvaldamine	49
Gaasikiirguri, voolikusüsteemi ja rõhualandusseadme kõrvaldamine.....	49
Pakendi kõrvaldamine.....	49
Vastavusdeklaratsioon	49

Tarnekomplekt / Osade nimetused

- | | |
|------------------------------------|--|
| 1. Piezo süütenupp (ainult 035985) | 7. Lukustusrõngas |
| 2. Gaasi regulaatornupp | 8. Liblikmutter |
| 3. Seadme ühendus | 9. Rõhualandusseade
(ei ole kõigil mudelitel) |
| 4. Paigaldusjalg | 10. Gaasivoolikuühendus
(ei ole kõigil mudelitel) |
| 5. Paigaldusjala fikseerimiskruvid | |
| 6. Seib | |

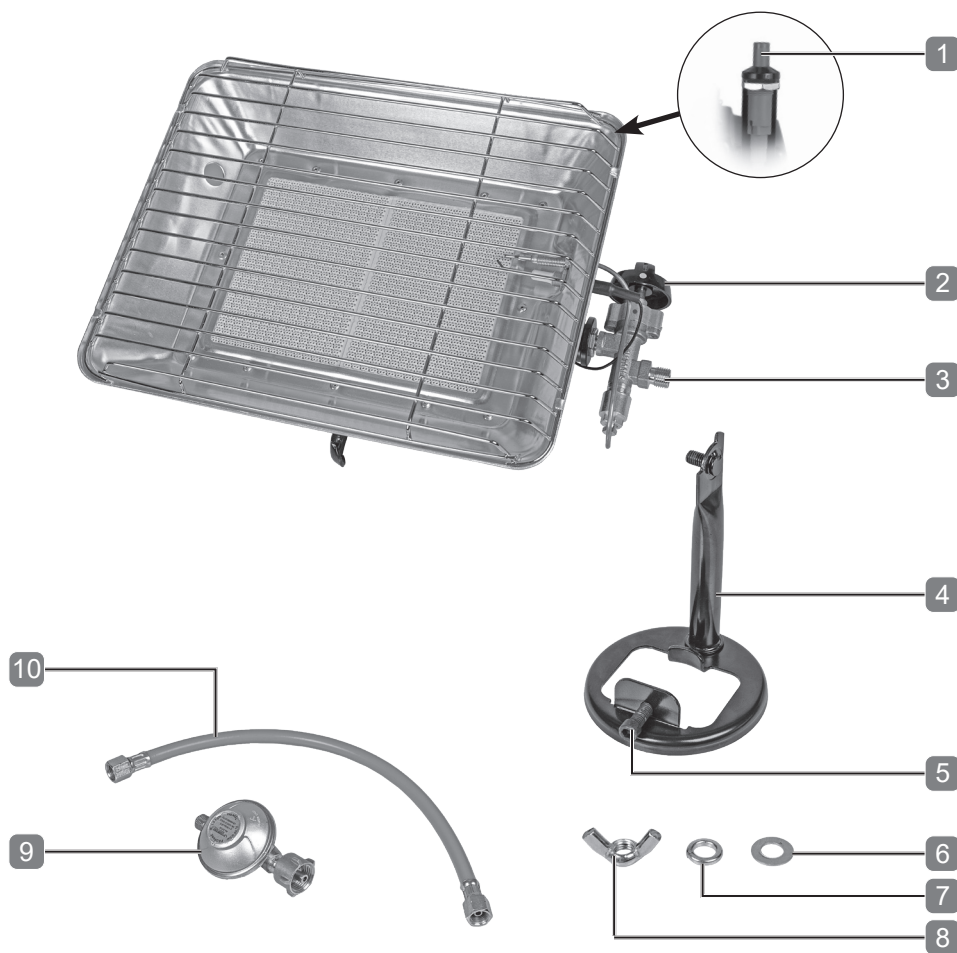

Üldosa

Lugege kasutusjuhendit ja hoidke see alles

NB! Enne seadme kasutamist ja gaasiballooni ühendamist lugege kasutusjuhend hoolikalt läbi. Hoidke juhend alles, et seda vajaduse korral uuesti lugeda.



Kasutusjuhend kuulub gaasikiiguri juurde. See sisaldab olulist teavet ohutuse, kasutamise ja hooldamise kohta. Enne gaasikiiguri kasutamist lugege kasutusjuhend hoolikalt läbi. Pöörake erilist tähelepanu ohutusjuhistele ja hoiatustele. Kasutusjuhendis toodud juhiste eiramine võib põhjustada raskeid vigastusi või kahjustada gaasikiigurit. Gaasikiiguri edasi andmisel kolmandale isikule andke tingimata kaasa kasutusjuhend.

Tehnilised andmed gaasikiiguritele 035984 ja 035985

Gaasi tüüp	Butaan G30 / propaan G31
Gaasikategooria, töö rõhk	Versioon I _{3B/P(50)} : 50 mbar Versioon I _{3P(37)} : 37 mbar Versioon I _{3B/P(30)} : 29 mbar Versioon I _{3+(28-30/37)} : Butaan 28-30 mbar, propaan 37 mbar
Sihtriigid	Versioon I _{3B/P(50)} : AT, CH, DE Versioon I _{3P(37)} : BE, CH, CZ, IT, ES, FR, GR, GB, HR, LT, NL, PT, SK, IE, SI Versioon I _{3B/P(30)} : BE, CY, CZ, DK, EE, FI, FR, HU, IT, LT, LV, NL, NO, SE, SI, SK, RO, HR, TR, BG, IS, LU, MT Versioon I _{3+(28-30/37)} : BE, CH, CY, CZ, ES, FR, GB, GR, IE, IT, LT, LU, LV, PT, SI, SK
Põleti düüs	Versioon I _{3B/P(50)} : 0,9 mm Versioon I _{3P(37)} , I _{3B/P(30)} , I _{3+(28-30/37)} : 1,1 mm
Nimivõimsus	2,50– 4,20 kW (0,2– 0,34 kg/h)

CE 2575

2575CU0359BU1005

Sümbolite selgitus

Kasutusjuhendis kasutatakse järgmiseid sümboleid ja tunnussõnu, mis on gaasikiirguril või pakendil.



 **HOIATUS!**

Tähistab ohtu, mis võib põhjustada surma või raskeid vigastusi, kui seda ei väldita.

 **ETTEVAATUST!**

Tähistab ohtu, mis võib põhjustada väiksemaid või keskmise raskusega vigastusi, kui seda ei väldita.

NÕUANNE!

Hoiatab võimaliku varakahju eest.



See sümbol tähistab vajalikku lisateavet kokkupanekuks või kasutamiseks.



Selle sümboliga tähistatud tooted vastavad kõigile Euroopa Majanduspiirkonnas kohaldatavatele ühenduse eeskirjadele.



Lugege kasutusjuhendit.



Ettevaatust, kuum!



Kasutamiseks ainult õues.

Otstarbekohane kasutamine

Gaasikiirgur on ette nähtud erakasutamiseks hobide ja koduse meisterdamise juures järgmisel otstarbel:

- soojendamiseks vabas õhus

Gaasikiirgurit tuleb kasutada ainult vastavalt kasutusjuhendis toodud juhistele ja ohutusteabele. Muud kasutusviisid on keelatud. Tootja ega edasimüüja ei vastuta gaasikiirguri valest kasutamisest tingitud kahjustuste, kahju või vigastuste eest. Väärkasutamise näited on eelkõige:

- kasutamine siseruumides
- kasutamine, mis ületab otstarbekohase kasutamise piire
- kasutusjuhendis toodud ohutus-, montaaži-, kasutus-, puhastus- ja hooldusjuhiste eiramine
- gaasikiirguri kasutamisega seotud kehtivate töötervishoiu, ohutuse ja tööõnnetuste ärahoidmise eeskirjade eiramine
- gaasikiirguri jaoks mittesobivate tarvikute või varuosade kasutamine
- muudatuste tegemine gaasikiirgurile
- ülemäärane kasutamine

Igaüks, kes gaasikiirgurit kasutab või hooldab, peab tutvuma juhistega ja olema teadlik võimalikest ohtudest. Gaasikiirgurit võib kasutada ainult pädev isik, kahtluste korral küsige nõu asjatundjalt.

Ohutus-, paigaldus- ja kasutamishuistete eiramist gaasikiirguri kasutamisel loetakse väärkasutamiseks. Tuleb järgida kõiki kohaldatavaid töötervishoiu ja tööohutuse nõudeid. Tuleb järgida kõiki muid kohaldatavaid piirkondlike ja riiklike seaduste sätteid. Gaasikiirgurit ei tohi muuta. Iga muudatus suurendab vigastuste ja varakahju ohtu.

Jääkohud

Hoolimata sihipärasest kasutamisest ei saa mitte ilmselgeid jääkohte täielikult välistada. Gaasikiiguri omadustest tulenevalt võivad esineda järgmised ohud:



- gaasivoolikute kahjustumine kokkupuutel kuumade osade või leegiga (tulekahju- ja plahvatusoht)
- põletushaavad gaasikiiguri kuumade osade või leegi puudutamise tagajärjel (põletushaavad)

Üldine ohutusteave

HOIATUS!

Enne kasutuselevõttu lugege läbi kasutusjuhend. Seade tuleb paigaldada vastavalt üldtunnustatud eeskirjadele.

- Kui seadmest lekib gaasi (gaasilõhn), siis katkestage kohe gaasi pealevool, sulgedes ballooni ventiili. Viige seade kohe hea õhuringlusega kohta õues, mis on eemal süttimisallikatest ning kus saab lekke tuvastada ja kõrvaldada. Kontrollige seadme hermeetilisust ainult vabas õhus. Ärge mitte kunagi kasutage lekke tuvastamiseks leeki, vaid seebivett või lekketuvastusaerosooli!**
- Kasutada ainult hästiõhutatud keskkonnas. Seda seadet tohib kasutada ainult vabas õhus.**
- Gaasikiigurit ei tohi kasutada keldrites ega mujal allpool maapinda.**
- Pärast kasutamist eraldage gaasikiigur alati gaasivarustusest, sulgedes gaasiballooni sulgurventiili.**
- Gaasikiiguri pikaajalisel mittekasutamisel või transportimisel tuleb gaasivoolik ja rõhualandusseade gaasikiiguri ja gaasiballoon küljest lahti võtta.**
- Ettevaatusabinõuna võtke defektne seade alati gaasiballooni küljest lahti ja märgistage see selgesti, et see turvalises**

seisundis kõrvale jätta.

- g) **Gaasikiirgur ei sobi kodukasutuseks. Mitte kasutada eluruumide kütmiseks.**
- h) **Vahetage gaasiballooni vabas õhus ja eemal mistahes süttimisallikatest nt lahtine leek, sädemed, elektriseadmed, ja teistest inimestest.**
- i) **Kasutage gaasikiirgurit ainult kaubanduslike taastäidetavate vedelgaasiballoonidega (butaan/propaan) mahutavusega max 15 kg. Ärge proovige kunagi kasutada muid gaasitüüpe või muud tüüpi gaasiballoone.**
- j) **Gaasikiirguri paigaldamisel arvestage süttimisohtu. Paigaldage gaasikiirgur seintest, põrandatest ja muudest objektidest vähemalt 1,0 m kõrvale ja kõrgemale, eemale tuleohtlikest materjalidest. Hoidke gaasikiirurit töötamise ajal alati eemal tuleohtlikest materjalidest.**
- k) **Seadet tuleb kasutamise ajal hoida eemal põlevatest materjalidest.**
- l) **Ärge liigutage seadet kasutamise ajal.**
- m) **Ärge modifitseerige seadet. Igasugune seadme muutmine on ohtlik ja seega keelatud.**
- n) **Seda seadet on lubatud kasutada ainult kütteseadmena.**
- o) **Ärge jätke gaasikiirgurit kasutamise ajal kunagi järelevalveta. Sulgege alati gaasi juurdevool, kui jätate seadme järelevalveta.**
- p) **Ligipääsetavad osad võivad olla väga kuumad. Hoida lastele kättesaamatus kohas.**
- q) **Ärge liigutage seadet kasutamise ajal.**
- r) **Kontrollige enne iga kasutamist ühenduste tihedust.**
- s) **Kaitske gaasiballoone otsese päikesekiirguse eest. Hoiustage gaasiballoone ainult hästi õhutatud ruumides ja maapinnast kõrgemal.**
- t) **Ärge puudutage seadme kuumi detaile. Laske seadmepidamisel enne ladustamist lõplikult maha jahtuda.**
- u) **Kuumade osade juures töötades kandke kaitsekindaid. Jälgige, et kaitsekindad ei satu leegi lähedusse. Põletus- ja tuleoht!**
- v) **Meie klienditeenindus pakub teile varuosi, kulumaterjale, teavet ja nõuandeid. Kontaktandmed leiate juhendi tagaosast.**

Ohutusjuhised gaasivooliku kohta

NÕUANNE!



Prantsusmaal kehtib komplektis olev gaasivoolik koos voolikuga kaasolevate ohutusjuhistega.

- a) Voolikuühendus vastab standardile EN 16436-2.
- b) Voolikuühendus ei sisalda ja ei vaja tihendeid.
- c) Voolikuühendust ei tohi kasutada kunagi kauem, kui see on lubatud riiklike seaduste ja eeskirjadega. Uurige üksikasju kohalikul gaasi edasimüüjalt. Voolikuühenduse tootmiskuupäev on trükitud voolikule ja ühendustele.
- d) Voolikuühenduse või selle osade mis tahes kahjustuste või muutuste korral tuleb need välja vahetada. Kõik voolikuühenduse modifikatsioonid on keelatud. Kui need vajavad vahetamist, võtke ühendust lähima klienditeeninduse või oma piirkonna gaasitarnijaga. Lubamata või ümberehitatud detailide kasutamine on ohtlik ja võib põhjustada raskeid vigastusi.
- e) Kontrollige voolikuühendust enne iga kasutuskorda kulumise ja kahjustuste suhtes. Kulunud või kahjustatud voolikuid ja voolikuühendusi ei tohi kasutada ja need tuleb välja vahetada.
- f) Voolik ei tohi olla keerdus ega liigselt painutatud. Järgige minimaalset lubatud painderaadiust 55 mm.
- g) Paigaldus peab vastama kehtivatele seadustele ja parimale võimalikule tehnikale tasemele.
- h) Järgige voolikuühenduste ja seadme paigaldusjuhiseid, eelkõige neid, mis puudutavad ühenduste asukohta ega asendit.
- i) Voolikuühendus on ette nähtud kasutamiseks ainult butaani või propaani ja nende gaasifaasis segudega seadmetes. Mitte kasutada butaani/propaani vedelikufaasis.
- j) Kontrollige, kas voolikuühenduse pikkus ei kahjusta ohutust tagava gaasivoolu jälgimisseadme toimimist (nt EN 16129:2013, A.3, A.4).
- k) Ärge paigaldage kohtadesse, mille temperatuur ületab 70 °C.
- l) Kahte või enam voolikuühendust ei tohi omavahel ühendada.

- m) Voolik ei tohi käesolevas kasutusjuhendis kirjeldatud viisil gaasikiirguriga ühendamisel ületada maksimaalset pikkust 40 cm.
- n) Kontrollige, et gaasivoolik ei ole millegi vahele kinni jäänud ega nurga all murtud ning see ei puuduta lisaks ühenduskohale muid gaasikiirguri osi.



Ohutusjuhised rõhualandusseadme kohta

- a) Kasutage ainult kaasasolevat rõhualandusseadet. Kui need vajavad vahetamist, võtke ühendust lähima klienditeeninduse või oma piirkonna gaasitarnijaga. Lubamatute või ümberehitatud detailide kasutamine on ohtlik ja võib põhjustada raskeid vigastusi.
- b) Paigaldise laitmatu toimimise tagamiseks normaalsetes kasutustingimustes soovitame vahetada välja rõhualandusseade enne kümne aasta möödumist sellel märgitud tootmiskuupäevast.
- c) Kasutage ainult standardile EN 16129 vastavat rõhualandusseadet. Kasutatav rõhualandusseade peab vastama piirkondlikele õigusaktidele.
- d) Uue rõhualandusseadme soetamisel veenduge, et see on õige väljundrõhuga.

Enne kasutamist

Gaasikiirguri ja tarnekomplekti kontrollimine

- Võtke gaasikiirgur ja tarvikud pakendist välja.
- Kontrollige, kas tarnekomplekt on täielik (vt ptk „Tarnekomplekt / Osade nimekiri“).
- Kontrollige, kas gaasikiirguri või tarvikutel on kahjustusi.
- Ärge kasutage kahjustatud või puuduvate osadega gaasikiirgurit. Pöörduge juhendis toodud teeninduskoha aadressil tootja poole.

Gaasikiirguri ühendamine paigaldusjalaga

- Ühendage gaasikiirgur paigaldusjalaga kaasasoleva liblikmutri **8**, seibi **6** ja lukustusrõngaga **7**.
- Keerake liblikmutter tugevalt kinni, et gaasikiirgur on kindlalt ja stabiilselt paigaldusjalale kinnitatud.

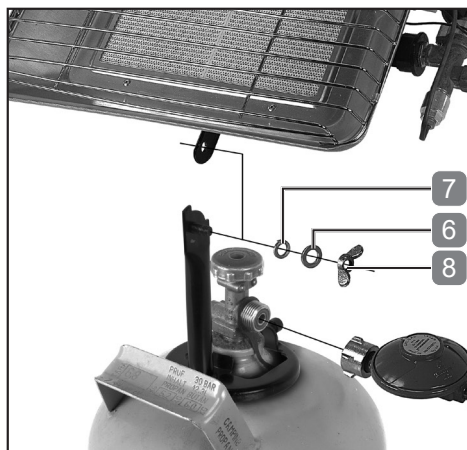

Gaasikiirguri paigaldamine gaasiballoonile

⚠ HOIATUS!

Gaasikiirguri võib kokku panna ja ühendada ainult kaubanduslike vedelgaasiballoonidega.

Stabiilselt kinnitamata gaasikiirgurit ei tohi kasutusele võtta.

- Lükake paigaldusjalg üle ballooni kaela.
- Kinnitage gaasikiirgur koos paigaldusjalaga ballooni kaelale, keerates kinnituskruid **5** kuuskantvõtmega suurus 6 kõvasti kinni.

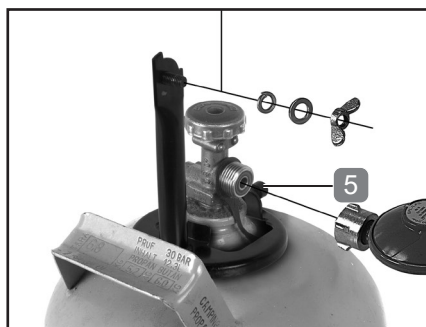

Gaasikiirguri ühendamine gaasiballooniga

Gaasikiirguri ühendamiseks gaasiballooniga toimige järgnevalt.

- Veenduge, et gaasiballooni ventiil ja gaasikiirguri gaasi reguleerimise nupp **2** on suletud.
- Kontrollige gaasivooliku **10** ja rõhualandusseadme seisundit **9** enne iga kasutamist. Kahjustatud või kulunud voolikuid või regulaatorit ei tohi kasutada.
- Ühendage rõhualandusseade gaasiballooniga (tähelepanu, vasakkeere).
 - Keerake ühendus käega peale.
- Nüüd pingutage ühendust vastava mutrivõtmega.
- Eemaldage päripäeva keerates gaasikiirguri punane kaitsekork gaasivooliku ühenduse juures.
- Ühendage gaasivoolik rõhualandusseadme ja gaasikiirguri ühendusega **3** (vasakkeere).
- Keerake ühendused mutrivõtmega kinni.

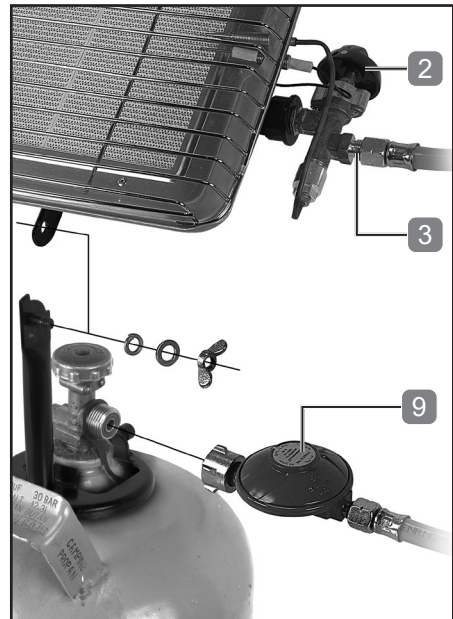

- Avage gaasiballoon.
- Kontrollige kõigi ühenduste tihedust (nt lekketuvastusaerosooli abil) ja vajadusel keerake ühendused kõvemini kinni. Kui kahtlustate leket, siis ärge kasutage gaasikiirgurit.
- Gaasikiirgur on kasutusvalmis. Nüüd sulgege gaasiballoon, kui te ei soovi kohe gaasikiirgurit kohe sisse lülitada.

Kasutamine

⚠ HOIATUS!



Enne iga kasutamist kontrollige ühenduste tihedust.

Seade ei sobi kodukasutuseks.

Seda seadet tohib kasutada ainult vabas õhus.

Gaasikiirguri süütamine ja leegi kõrguse seadistamine

Gaasikiirguri süütamiseks ja leegi reguleerimiseks toimige järgnevalt:

- paigaldage seade ja gaasiballoon vabas õhus kindlale tasasele pinnale, kergestisüttivatest materjalidest eemale.
- Avage gaasiballoon, keerates ballooni ventiili vastupäeva.
- Keerake gaasi reguleerimise nuppu **2** vastupäeva kõige kõrgemale astmele (sümbol „Suur leek“).
 - **Mudel 035985:** Hoidke gaasi reguleerimise nuppu allavajutatuna ja vajutage Piezo süütenuppu **1**.
 - **Mudel 035984:** Hoidke gaasi reguleerimise nuppu allavajutatuna ja süüdake seade, hoides leeki keraamika juures.

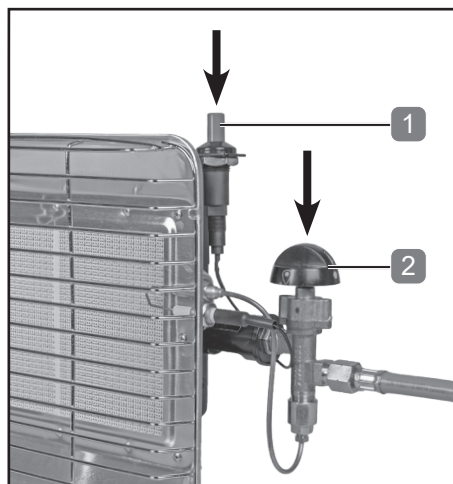

- Hoidke gaasi reguleerimise nuppu veel 15 sekundit alla vajutatuna. Kui leek kustub, korrake eelnevalt kirjeldatud samme.
- Kui leek on stabiliseerunud, võib seda vajadusel seadistada väiksemale leegile, keerates gaasi reguleerimise nuppu rohkem vastupäeva.

Töö lõpetamine/gaasikiirguri ladustamine

- Lühikeste katkestuste ajaks keerake gaasi reguleerimise nupp **2** asendisse „●“.

Töö lõpetamisel toimige järgnevalt:

- Esmalt sulgege gaasiballooni ventiil.
- Oodake, kuni voolikutes olev gaas on lõpuni põlenud ja leek kustunud.
- Keerake gaasi reguleerimisnupp **1** asendisse „●“.
- Laske gaasikiirgur maha jahtuda.
- Pakkige ja hoiustage gaasikiirgur ainult maha jahtunud olekus.
- Gaasikiirguri pikaajalisel mittekasutamisel või transportimisel tuleb gaasivoolik ja rõhualandusseade gaasikiirguri ja gaasiballoon küljest lahti võtta.

Hooldus, puhastamine, hoiustamine ja transport

Hooldus

Gaasikiirgur on suures osas hooldusvaba.

Kasutage ainult tootja või volitatud töökodade varuosi / tarvikuid.

Remonditöid võivad teha ainult pädevad isikud või volitatud teeninduskeskus.

Pädevad on isikud, kellel on vastav kutsealane koolitus ja kogemus, kes tunnevad seadme ehituse ja kavandamise nõudeid ja ohutuseeskirju.

Puhastamine

- Puhastage gaasikiirgurit pärast iga kasutuskorda
- Puhastage gaasikiirgurit ja tarvikuid niiske lapi ja pehme puhastusvahendiga. Seejärel laske kõik osad täielikult kuivada. Veenduge, et gaasikiirgurisse ei satu vett.
- Kui põleti või üks torudest on ummistunud, kasutage ummistuse kõrvaldamiseks suruõhku.

Hoiustamine

- Puhastage gaasiirgur enne hoiustamist.
- Hoidke gaasiirgurit kindlas, jahedas, kuivas ja lastele kättesaamatus kohas.
- Hoidke gaasiballoone päikesekiirguse eest kaitstuna kindlas, kuivas ning lastele kättesaamatus kohas. Ärge kunagi ladustage gaasiballoone siseruumides või allpool maapinda.



Transport

- Transportige gaasiirgurit originaalpakendis, kaitstuna löökide ja vibratsiooni eest.

Rikete kõrvaldamine

Probleem	Võimalikud põhjused	Kõrvaldamine
Gaasiirgurit ei ole võimalik süüdata	Gaasiballoon ei ole avatud.	Avage gaasiballooni kraan.
	Gaasiballoon on tühi.	Vahetage gaasiballoon välja.
	Rõhualandusseade on defektne.	Vahetage rõhualandusseade välja.
Leek on väga nõrk, ebaregulaarne või kollane.	Gaasiballoon on peaaegu tühi.	Vahetage gaasiballoon välja.
	Rõhualandusseade on defektne.	Vahetage rõhualandusseade välja.

Kõrvaldamine

Gaasikiirguri, voolikusüsteemi ja rõhualandusseadme kõrvaldamine

Kõrvaldage gaasikiirgur ja tarvikud vastavalt teie riigis kehtivatele eeskirjadele. Andke kasutuskõlbmatud seadmed taaskasutuskeskusesse ümbertöötlemiseks. Ärge visake olmeprügi hulka.



Pakendi kõrvaldamine



Sorteerige pakend materjali järgi ja kõrvaldage see kohalike kehtivate jäätmekäitluseeskirjade kohaselt.

Vastavusdeklaratsioon



ELi vastavusdeklaratsiooni saab taotleda tootjalt

Sisällysluettelo

Toimitussisältö / osien kuvaus	51
Yleistä	52
Lue käyttöohje ja säilytä se.....	52
Tekniset tiedot kaasulämpösäteilijöille 035984 & 035985.....	52
Merkkien selitys.....	53
Määräystenmukainen käyttö	54
Jäännösriskit	55
Yleiset turvallisuusohjeet.....	55
Kaasuletkua koskevat turvallisuusohjeet.....	57
Kaasupaineensäädintä koskevat turvallisuusohjeet.....	59
Ennen käyttöä	59
Kaasulämpösäteilijän ja toimitussisällön tarkastus.....	59
Kaasulämpösäteilijän yhdistäminen tukijalkaan.....	60
Kaasulämpösäteilijän asentaminen kaasupulloon.....	60
Kaasulämpösäteilijän liittäminen kaasupulloon.....	61
Käyttö	62
Kaasulämpösäteilijän päälle kytkeminen ja liekin säätäminen.....	62
Töiden lopettaminen / Kaasulämpösäteilijän poistaminen käytöstä.....	63
Huolto, puhdistus, varastointi ja kuljetus	63
Huolto.....	63
Puhdistus.....	63
Säilytys.....	64
Kuljettaminen.....	64
Vian korjaaminen	64
Hävittäminen	65
Kaasulämpösäteilijän, letkujohdon ja paineensäätelijän hävittäminen.....	65
Pakkauksen hävittäminen.....	65
Vaativuuden mukaisuusvakuutus	65

Toimitussisältö / osien kuvaus

1. Piezo-sytytysnuppi (vain 035985)
2. Kaasunsäätönuppi
3. Laitteen liitännä
4. Tukijalka
5. Tukijalan kiristysruuvi
6. Aluslaikka
7. Varmistusrenkas
8. Siipimutteri
9. Kaasupaineensäädin (ei kaikissa malleissa)
10. Kaasuletku (ei kaikissa malleissa)

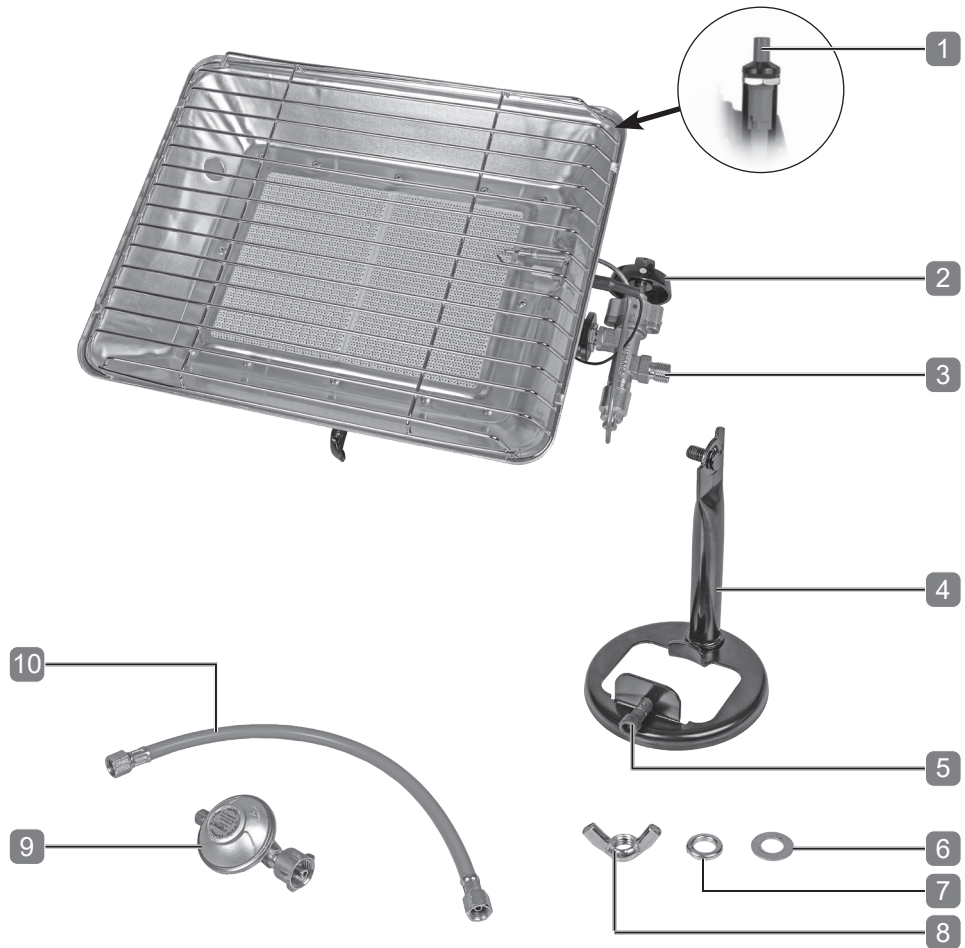

Yleistä

Lue käyttöohje ja säilytä se

Tärkeää: Lue tämä käyttöohje huolellisesti läpi ja tutustu laitteeseen ennen kuin liität sen kaasusäiliöön. Säilytä ohjeet voidaksesi lukea ne uudelleen.



Tämä käyttöohje kuuluu tähän kaasulämpösäteilijään. Se sisältää tärkeitä tietoja turvallisuudesta, käytöstä ja hoidosta. Lue käyttöohje huolellisesti läpi ennen kaasulämpösäteilijän käyttämistä. Noudata erityisesti turvallisuusohjeita ja varoituksia. Jos tämän käyttöohjeen ohjeita ei noudateta, seurauksena voi olla vakavia vammoja tai kaasulämpösäteilijän vaurioita. Jos luovutat kaasulämpösäteilijän edelleen kolmannelle osapuolelle, anna ehdottomasti tämä käyttöohje mukaan.

Tekniset tiedot kaasulämpösäteilijöille 035984 & 035985



Kaasulaji	butaani G30 / propaani G31
Kaasuluokka, käyttöpaine	Versio I _{3B/P(50)} : 50 mbaaria Versio I _{3P(37)} : 37 mbaaria Versio I _{3B/P(30)} : 29 mbaaria Versio I _{3+(28-30/37)} : Butaani 28-30 mbaaria, Propaani 37 mbaaria
Määrämaat	Versio I _{3B/P(50)} : AT, CH, DE Versio I _{3P(37)} : BE, CH, CZ, IT, ES, FR, GR, GB, HR, LT, NL, PT, SK, IE, SI Versio I _{3B/P(30)} : BE, CY, CZ, DK, EE, FI, FR, HU, IT, LT, LV, NL, NO, SE, SI, SK, RO, HR, TR, BG, IS, LU, MT Versio I _{3+(28-30/37)} : BE, CH, CY, CZ, ES, FR, GB, GR, IE, IT, LT, LU, LV, PT, SI, SK
Polttosuutin	Versio I _{3B/P(50)} : 0,9 mm Versio I _{3P(37)} , I _{3B/P(30)} , I _{3+(28-30/37)} : 1,1 mm
Nimellisteho	2,50–4,20 kW(0,2–0,34 kg/h)

CE 2575

2575CU0359BU1005

Merkkien selitys

Tässä käyttöohjeessa, kaasulämpösäteilijässä tai pakkauksessa käytetään seuraavia symboleja ja merkkituloja.

 VAROITUS!	Ilmaisee vaaran, joka voi johtaa kuolemaan tai vakavaan loukkaantumiseen, jos sitä ei vältetä.
 VARO!	Ilmaisee vaaran, joka voi johtaa pieneen tai kohtalaiseen loukkaantumiseen, jos sitä ei vältetä.
HUOMAUTUS!	Varoittaa mahdollisista omaisuusvahingoista.
	Tämä symboli ilmaisee hyödyllisiä kokoonpanoa tai käyttöä koskevia lisätietoja.
	Tällä symbolilla merkityt tuotteet ovat kaikkien Euroopan talousalueella sovellettavien säännösten mukaisia.
	Lue käyttöohje.
	Varo, kuuma!
	Vain ulkokäyttöön.

Määräystenmukainen käyttö

Kaasulämpösäteilijä on suunniteltu yksityiseen käyttöön, ja se on tarkoitettu seuraaviin harrastus- ja DIY-tarkoituksiin:

- Lämmittämiseen ulkona

Kaasulämpösäteilijää saa käyttää vain tämän käyttöohjeen ohjeiden ja turvallisuusohjeiden mukaisesti. Mikä tahansa muu käyttö on kiellettyä. Valmistaja ja jälleenmyyjä eivät vastaa mistään vahingoista, menetyksistä tai vammoista, jotka aiheutuvat kaasulämpösäteilijän virheellisestä käytöstä. Väärinkäyttötapauksia ovat esimerkiksi seuraavat:

- Käyttö sisätiloissa
- Käyttö, joka ylittää ilmoitetun määräystenmukaisen käytön.
- Tämän käyttö ohjeen turvallisuus-, kokoonpano-, käyttö-, puhdistus- ja huolto-ohjeiden noudattamatta jättäminen
- Tämän kaasulämpösäteilijän käyttöön sovellettavien terveys- ja turvallisuusmääräysten sekä tapaturmien ennaltaehkäisyä koskevien määräysten noudattamatta jättäminen.
- Tälle kaasulämpösäteilijälle soveltumattomien lisävarusteiden tai varaosien käyttö.
- Kaasulämpösäteilijään tehtävät muutokset
- Liiallinen käyttö

Tätä kaasulämpösäteilijää käyttävän ja huoltavan henkilön on oltava perehtynyt näihin ohjeisiin ja tietoinen mahdollisista vaaroista. Tätä kaasulämpösäteilijää saa käyttää vain pätevä henkilö – epävarmoissa tapauksissa on kysyttävä neuvoa asiantuntijalta.

Tämän kaasulämpösäteilijän käyttöä koskevien turvallisuus-, asennus- ja käyttöohjeiden laiminlyönti katsotaan väärinkäytöksi. Kaikkia sovellettavia terveys- ja turvallisuusmääräyksiä on noudatettava. Kaikkia muita sovellettavia alueellisia ja kansallisia lakeja on noudatettava. Kaasulämpösäteilijään ei saa tehdä muutoksia. Mahdolliset muutokset lisäävät vamman tai omaisuusvahinkojen vaaraa.

Jäännösriskit

Määräystenmukaisesta käytöstä huolimatta kaikkia jäännösriskejä ei voida täysin poissulkea. Kaasulämpösäteilijän tyypistä riippuen seuraavat vaarat ovat mahdollisia:

- Kaasuletkun vaurioituminen kosketuksessa kuumiin osiin tai liekkiin (tulipalo- ja räjähdysvaara).
- Palovamma kaasulämpösäteilijän kuumien osien tai liekin koskettamisesta (palovamma).



Yleiset turvallisuusohjeet

VAROITUS!

Lue käyttöohje ennen käyttöönottoa. Laitte on sijoitettava hyväksytyjen sääntöjen mukaisesti.

- Mikäli laitteesta vapautuu kaasua (kaasun hajua), keskeytä välittömästi kaasunsyöttö sulkemalla kaasupullon venttiili. Siirrä laite vuotojen paikantamista ja poistamista varten ulos paikkaan, jossa on hyvä ilmankierto ja jossa ei ole syttymislähteitä. Tarkista laitteen tiiviys ainoastaan ulkoilmassa. Älä koskaan etsi vuotoa liekin avulla, vaan käytä apuna saippualliuosta tai vastaavaa vuodonetsintäsuihkettä.**
- Käytä vain hyvin ilmastoidussa tilassa. Tätä laitetta saa käyttää vain ulkona.**
- Tätä kaasulämpösäteilijää ei saa käyttää kellareissa tai maanpinnan alapuolella.**
- Irrota kaasulämpösäteilijä käytön jälkeen aina kaasunsyötöstä sulkemalla kaasupullon sulkuventtiili.**
- Poista kaasuletku ja kaasupaineensäädin kaasulämpösäteilijästä ja kaasupullosta, jos kaasulämpösäteilijä on pidemmän aikaa käyttämättä, tai kun sitä kuljetetaan.**
- Irrota varotoimenpiteenä vialliset laitteet aina kaasupullosta ja merkitse ne selvästi, jotta ne voidaan vaarattomina poistaa**

käytöstä.

- g) Tätä kaasulämpösäteilijää ei ole tarkoitettu kotitalouskäyttöön. Älä käytä asuintilojen lämmittämiseen.**
- h) Kaasupullojen vaihdon on tapahduttava ulkona ja kaukana kaikista mahdollisista syttymislähteistä, kuten avotulesta, sytytinliekeistä, ruoanlaittoon tarkoitetuista sähkölaitteista ja muista ihmisistä.**
- i) Käytä tämän kaasulämpösäteilijän kanssa vain yleisesti myynnissä olevia, uudelleentäytettäviä nestekaasupulloja (butaani/propaani), joiden maksimitäyttömäärä on 15 kg. Älä milloinkaan yritä käyttää muita kaasuja tai muunlaisia kaasusäiliöitä.**
- j) Huomioi tämän kaasulämpösäteilijän asettamisessa tulipalovaara. Aseta kaasulämpösäteilijä vähintään 1 metrin etäisyydelle seinistä ja katoista ja muista esineistä, etäälle syttyvistä materiaaleista. Pidä kaasulämpösäteilijä käytön aikana etäällä syttyvistä materiaaleista.**
- k) Laite on käytön aikana pidettävä etäällä syttyvistä materiaaleista.**
- l) Älä liikuta laitetta käytön aikana.**
- m) Älä tee laitteeseen muutoksia. Kaikki laitteeseen tehtävät muutokset ovat vaarallisia ja siksi kiellettyjä.**
- n) Tätä laitetta saa käyttää vain lämmittämiseen.**
- o) Älä koskaan jätä kaasulämpösäteilijää ilman valvontaa. Sulje aina kaasunsyöttö, jos laitetta ei valvota.**
- p) Kosketettavat osat voivat olla erittäin kuumia. Pidä lapset etäällä laitteesta.**
- q) Älä liikuta laitetta käytön aikana.**
- r) Tarkista liitosten tiiviys ennen jokaista käyttöä.**
- s) Suojaa kaasupulloja suoralta auringonpaisteelta. Varastoi kaasupulloja vain hyvin tuuletetuissa tiloissa maanpinnan yläpuolella.**
- t) Älä koske kuumiin laiteosiin. Anna laitteen jäähtyä kokonaan ennen sen varastointia.**
- u) Käytä suojakäsineitä, kun käsittelet kuumia osia. Varo viemästä suojakäsineitä lähelle liekkiä: Palovamma- ja tulipalovaara!**
- v) Varaosat, kuluvat osat, tietoja ja ohjeita saat**

asiakaspalvelustamme. Yhteystiedot löytyvät tämän käyttöohjeen takaosasta.

Kaasuletkua koskevat turvallisuusohjeet

HUOMAUTUS!

Ranskaan toimitettavaa kaasuletkua koskevat letkun mukana toimitettavat turvallisuusohjeet.

- a) Tämä letkulinja noudattaa standardin EN 16436-2 vaatimuksia.
- b) Tämä letkulinja ei sisällä eikä vaadi tiivisteitä.
- c) Letkulinjaa ei saa koskaan käyttää pidempään kuin kansalliset lait ja määräykset sallivat. Kysy lisätietoja paikalliselta kaasun jälleenmyyjältä. Letkun valmistuspäivämäärä on painettu letkuun ja liittimiin.
- d) Jos letkulinjassa tai sen osissa ilmenee vaurioita tai muutoksia, ne täytyy vaihtaa. Kaikki letkulinjan muutokset ovat kiellettyjä. Ota yhteyttä asiakaspalveluumme tai alueelliseen kaasukauppiaaseesi, mikäli tarvitset vaihtoa. Käyttö ei-sallituilla tai muunnelluilla osilla on vaarallista, ja siitä voi olla seurauksena vaikeita vammoja.
- e) Tarkista letkulinja kulumisen tai vaurioiden varalta ennen jokaista käyttöä. Kuluneita tai vaurioituneita letkuja ja letkulinjoja ei saa käyttää, vaan ne on vaihdettava.
- f) Letku ei saa altistua vääntymiselle tai liian suurelle taivutukselle. Älä alita pienintä sallittua taivutussädettä, 55 mm.
- g) Asennusten on oltava sovellettavien sääntöjen ja tekniikan tason mukaisia.
- h) Letkulinjan ja laitteen asennusohjeita on noudatettava, etenkin liitäntäpisteiden sijainnin ja suunnan suhteen.

- i) Käytä tätä letkua vain järjestelmissä, joissa käytetään butaania tai propaania ja niiden seoksia kaasuna. Ei saa käyttää nestemäisenä virtaavalla butaanille/propaanille.
- j) Tarkista, ettei letkun pituus heikennä kaasun virtauksen varolaitteen toimintaa (esim. EN 16129:2013, A.3, A.4).
- k) Ei saa käyttää paikoissa, joissa lämpötila on yli 70 °C.
- l) Kahta tai useampaa letkulinjaa ei saa yhdistää toisiinsa.
- m) Letku ei saa ylittää maksimipituutta 40 cm, kun kaasulämpösäteilijä asennetaan kaasupulloon tämän käyttöohjeen mukaisesti.
- n) Varmista, ettei letku ei ole jäänyt puristuksiin tai taittunut, ja ettei se koske muihin kaasulämpösäteilijän osiin kuin liitokseen.

F

Kaasupaineensäädintä koskevat turvallisuusohjeet

- a) Käytä vain mukana tulevaa kaasupaineensäädintä. Ota yhteyttä asiakaspalveluumme tai alueelliseen kaasukauppiaseesi, mikäli tarvitset vaihtoa. Käyttö ei-sallituilla tai muunnelluilla osilla on vaarallista, ja siitä voi olla seurauksena vaikeita vammoja.
- b) Jotta asennuksen moitteeton toiminta voidaan taata normaaleissa käyttöolosuhteissa, on suositeltavaa vaihtaa kaasupaineensäädin ennen kuin on kulunut 10 vuotta leimatusta valmistuspäivämäärästä.
- c) Käytä vain EN 16129 -standardin mukaisia kaasupaineensäätimiä. Käytettävän kaasupaineensäätimen on vastattava asiaankuuluvaa alueellista lainsäädäntöä.
- d) Huomioi uuden paineensäätimen hankinnan yhteydessä, että sen lähtöpaine on oikea.



Ennen käyttöä

Kaasulämpösäteilijän ja toimitussisällön tarkastus

- Poista kaasulämpösäteilijä ja lisävarusteet pakkauksesta.
- Tarkista, että toimitus sisältää kaikki siihen kuuluvat osat (katso luku "Toimitussisältö /Osaluettelo").
- Tarkasta, onko kaasulämpösäteilijässä tai lisävarusteissa vaurioita.
- Jos havaitset vaurioita tai jos toimituksesta puuttuu osia, älä ota kaasulämpösäteilijää käyttöön. Ota yhteyttä valmistajaan tässä käyttöohjeessa ilmoitettuun huoltopisteeseen.

Ennen käyttöä

Kaasulämpösäteilijän yhdistäminen tukijalkaan

- Liitä kaasulämpösäteilijä tukijalkaan mukana toimitetulla siipimutterilla **8**, aluslaikalla **6** ja varmistusrenkaalla **7**.
- Kiristä siipimutteria niin, että kaasulämpösäteilijä on tiiviisti ja vakaasti asennettu tukijalkaan.

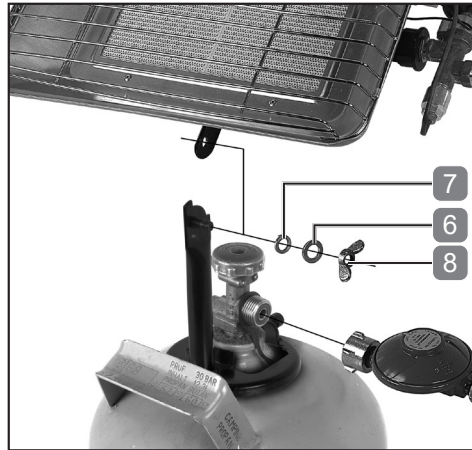

Kaasulämpösäteilijän asentaminen kaasupulloon

VAROITUS!

Kaasulämpösäteilijän saa asentaa ja liittää vain yleisesti myynnissä oleviin nestekaasupulloihin.

Jos kaasulämpösäteilijää ei voida kiinnittää tukevasti, sitä ei saa ottaa käyttöön.

- Työnnä tukijalka pullon kaulan yli.
- Kiinnitä sekä kaasulämpösäteilijä että tukijalka kaasupulloon kiristämällä lukitusruuvi **5** kuusioavaimella (koko 6).

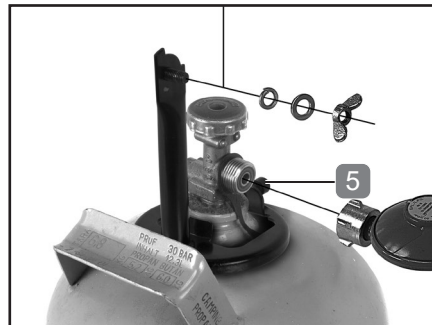

Kaasulämpösäteilijän liittäminen kaasupulloon

Liitä kaasulämpösäteilijä kaasupulloon seuraavasti:

- Varmista, että kaasupullon venttiili ja kaasulämpösäteilijän kaasunsäätönappi **2** ovat kiinni.
- Tarkista kaasuletkun **10** ja kaasupaineensäätimen **9** kunto ennen jokaista käyttöä. Vioittuneiden tai kuluneiden letkujen ja säätimien käyttö on kielletty.
- Liitä kaasupaineensäädin kaasupulloon (huomio, vasenkätinen kierre).
 - Kiristä liitos kädellä.
- Kiristä liitos nyt vastaavalla kiintoavaimella kireämpään.
- Poista kaasulämpösäteilijässä kaasuletkun liitännässä oleva punainen suojakupu pyörittämällä sitä myötöpäivään.
- Yhdistä kaasuletku paineensäätimeen ja kaasulämpösäteilijän liitäntään **3** (vasenkätinen kierre).
- Kiristä liitokset kiintoavaimella.

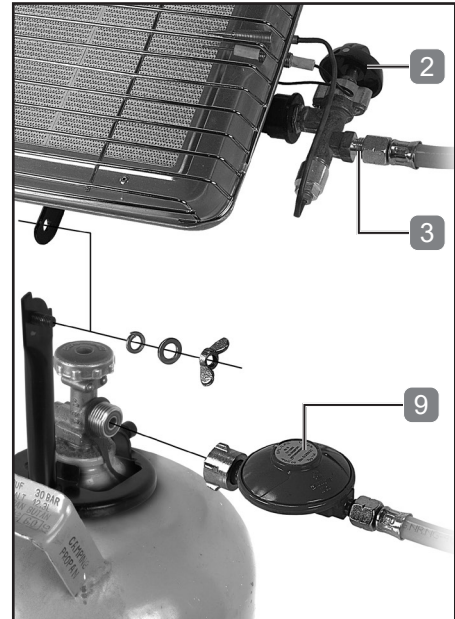

- Avaa kaasupullo.
- Tarkista, että kaikki liitokset ovat tiiviitä (esim. vuotojen havaitsemissuihketta käyttämällä), ja kiristä liitokset tarvittaessa. Älä käytä kaasulämpösäteilijää, jos epäilet vuotoa.
- Kaasulämpösäteilijä on nyt käyttövalmis. Sulje nyt kaasupullo, jos et aio heti kytkeä kaasulämpösäteilijää päälle.

Käyttö

VAROITUS!

Tarkista liitosten tiiviys ennen jokaista käyttöä.

Tätä laitetta ei ole tarkoitettu kotitalouskäyttöön.

Tätä laitetta saa käyttää vain ulkona.

E

Kaasulämpösäteilijän päälle kytkeminen ja liekin säätäminen

Toimi seuraavasti, kun haluat kytkeä kaasulämpösäteilijän päälle ja säätää liekkiä:

- Aseta laite ja kaasupullo ulkona kiinteälle, tasaiselle alustalle, kauas leimahtavista materiaaleista.
- Avaa kaasupullo pyörittämällä pullon venttiiliä vastapäivään.
- Pyöritä kaasunsäätönuppia **2** vastapäivään korkeimmalle tasolle asti (symboli "suuri liekki").
 - **Malli 035985:** Pidä kaasunsäätönuppia painettuna ja paina Piezo-sytytysnuppia **1**.
 - **Malli 035984:** Pidä kaasunsäätönuppia painettuna ja kytke laite päälle pitämällä liekkiä keraamisen sytytystulpan kohdalla.
- Pidä kaasunsäätönuppia painettuna vielä 15 sekunnin ajan. Mikäli liekki sammuu, toista yllä kuvatut vaiheet.
- Kun liekki on vakiintunut, voit

säätää liekkiä tarvittaessa pienemmälle pyörittämällä kaasunsäätönuppia vastapäivään.

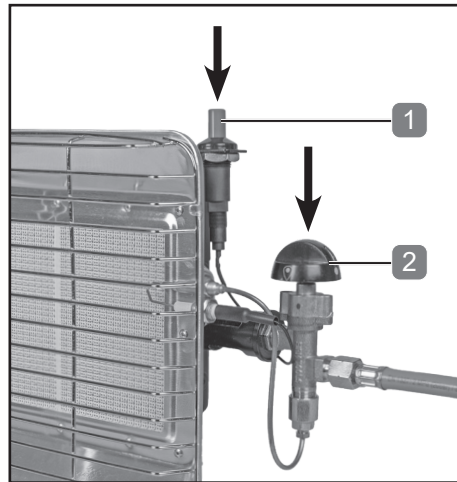

Töiden lopettaminen / Kaasulämpösäteilijän poistaminen käytöstä

- Jos laitteen käyttö keskeytyy lyhyeksi ajaksi, pyöritä kaasunsäätönuppi **2** asentoon "●".

Kun olet lopettanut työt, etene seuraavasti:

- Sulje ensin kaasupullon venttiili.
- Odota, kunnes letkussa vielä oleva kaasu on käytetty ja liekki on sammunut.
- Pyöritä kaasunsäätönuppi **1** asentoon „●“.
- Anna kaasulämpösäteilijän jäähtyä.
- Pakkaa ja varastoi kaasulämpösäteilijä vasta, kun se on jäähtynyt.
- Poista kaasuletku ja kaasupaineensäädin kaasulämpösäteilijästä ja kaasupullosta, jos kaasulämpösäteilijä on pidemmän aikaa käyttämättä, tai kun sitä kuljetetaan.



Huolto, puhdistus, varastointi ja kuljetus

Huolto

Kaasulämpösäteilijä ei kaipaa juurikaan huoltoa.

Käytä vain valmistajan tai valtuutetun erikoislaitoksen varaosia / lisävarusteita.

Korjauksia saavat suorittaa vain pätevät henkilöt tai valtuutettu huoltokeskus. Pätevät henkilöt ovat henkilöitä, joilla on asianmukainen alan koulutus ja kokemus, jotka tuntevat tuotteen rakennetta ja kokoonpanoa koskevat vaatimukset ja ymmärtävät turvallisuusmääräykset.

Puhdistus

- Puhdista kaasulämpösäteilijä jokaisen käytön jälkeen.
- Puhdista kaasulämpösäteilijä ja lisävarusteet kostealla liinalla ja miedolla puhdistusaineella. Anna kaikkien osien kuivua täysin. Pidä huoli siitä, ettei kaasulämpösäteilijän sisään joudu vettä.
- Mikäli poltin tai putket ovat tukkeutuneet, käytä paineilmaa tukkeuman poistamiseksi.

Säilytys

- Puhdista kaasulämpösäteilijä ennen sen varastoimista.
- Säilytä sitä turvallisessa, viileässä ja kuivassa paikassa, lasten ulottumattomissa.
- Säilytä kaasupullot turvallisessa, viileässä ja kuivassa paikassa, lasten ulottumattomissa. Älä koskaan varastoi kaasupulloja sisätiloissa tai maan alla.



Kuljettaminen

- Kuljeta kaasulämpösäteilijä iskuiltä ja tärinältä suojattuna alkuperäispakkauksessaan.

Vian korjaaminen

Ongelma	Mahdolliset syyt	Korjaaminen
Kaasulämpösäteilijä ei syty.	Kaasupullo ei ole auki.	Avaa kaasupullon hana.
	Kaasupullo on tyhjä.	Vaihda kaasupullo.
	Kaasupaineensäädin on rikki.	Vaihda kaasupaineensäädin
Liekki on erittäin heikko, epätasainen tai keltainen.	Kaasupullo on melkein tyhjä.	Vaihda kaasupullo.
	Kaasupaineensäädin on rikki.	Vaihda kaasupaineensäädin

Hävittäminen

Kaasulämpösäteilijän, letkujohdon ja paineensäätelijän hävittäminen

Hävitä kaasulämpösäteilijä ja lisätarvikkeet maassa voimassa olevien säännösten mukaisesti. Vie käyttökelvottomat laitteet asianmukaiseen materiaalin kierrätykseen. Älä hävitä talousjätteen mukana.



Pakkauksen hävittäminen



Toimita pakkaus jätehuoltoon materiaalin sekä alueellasi voimassa olevien säännösten mukaisesti.

Vaatimustenmukaisuusvakuutus



EU:n vaatimustenmukaisuusvaatimusta voidaan pyytää valmistajalta.

Sadržaj

Opseg isporuke / Naziv dijelova	67
Općenito	68
Pročitajte i sačuvajte upute za uporabu.....	68
Tehnički podaci za plinsku grijalicu 035984 & 035985.....	68
Značenje oznaka.....	69
Namjenska uporabe	70
Preostali rizici	71
Opće sigurnosne napomene.....	71
Sigurnosne napomene za crijevo za plin.....	73
Sigurnosne napomene za regulator tlaka plina.....	74
Prije uporabe	74
Provjera plinske grijalice i opsega isporuke.....	74
Spojite plinsku grijalicu s podnožjem.....	75
Montirajte plinsku grijalicu na plinsku bocu.....	75
Priključite plinsku grijalicu na plinsku bocu.....	76
Primjena	77
Paljenje plinske grijalice i namještanje plamena.....	77
Kraj rada / isključivanje plinske grijalice.....	78
Održavanje, čišćenje, skladištenje i transport	78
Održavanje.....	78
Čišćenje.....	78
Skladištenje.....	79
Transport.....	79
Otklanjanje smetnji	79
Zbrinjavanje	80
Zbrinjavanje plinske grijalice, voda s plaštem i regulatora tlaka.....	80
Zbrinjavanje ambalaže.....	80
Izjava o sukladnosti	80

Opseg isporuke / Naziv dijelova

- | | |
|---|---|
| 1. Gumb za paljenje Piezo (samo 035985) | 6. Podložna pločica |
| 2. Gumb za regulaciju plina | 7. Sigurnosni prsten |
| 3. Priključak uređaja | 8. Leptir matica |
| 4. Montažno podnožje | 9. Regulator tlaka plina (nije u svim izvedbama) |
| 5. Pričvrsni vijak za montažno podnožje | 10. Vod s plaštem za plin (nije u svim izvedbama) |

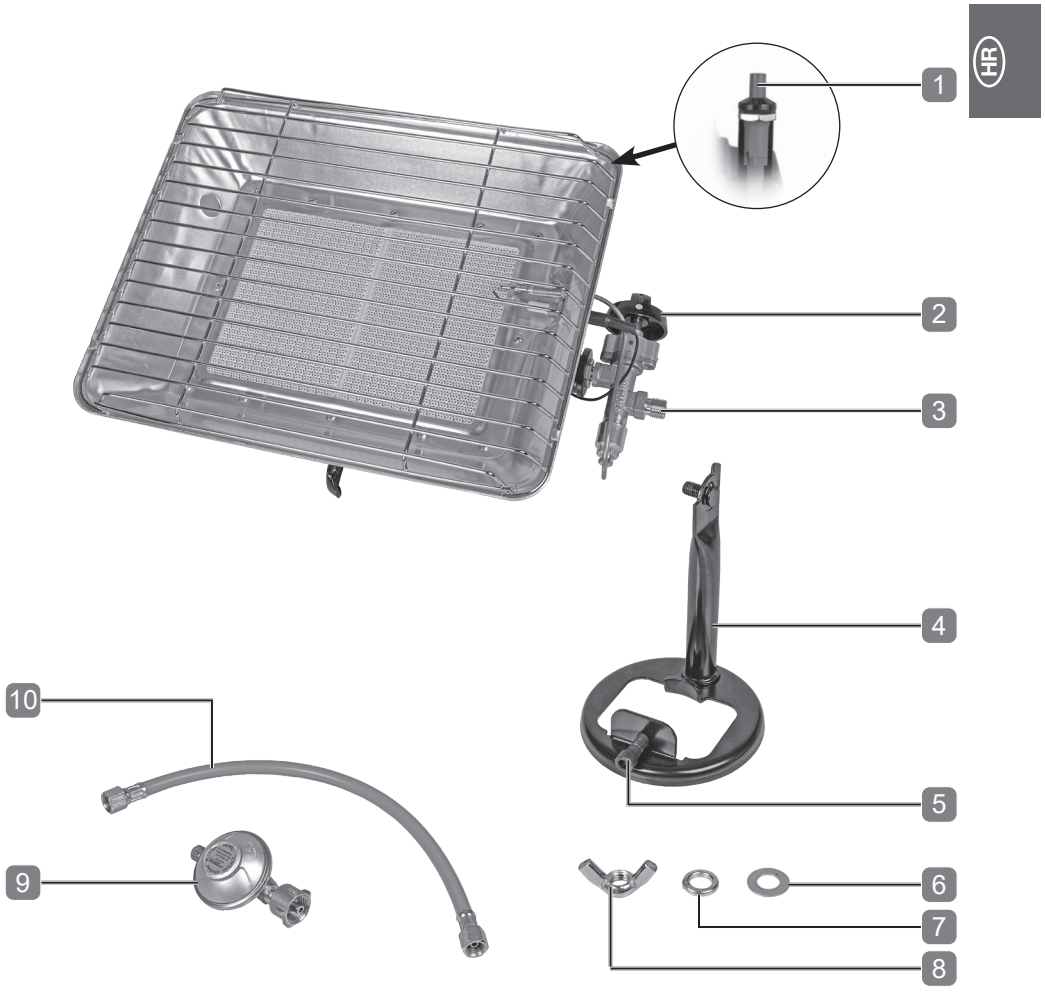

Općenito

Pročitajte i sačuvajte upute za uporabu

Važno: Pozorno pročitajte upute za uporabu kako biste se dobro upoznali s uređajem prije priključivanja spremnika za plin. Sačuvajte upute radi naknadne uporabe.

Ove upute za uporabu dio su ove plinske grijalice. One sadrže važne napomene za sigurnost, uporabu i njegu. Pažljivo pročitajte upute za uporabu prije korištenja plinske grijalice. Posebno pazite na sigurnosne napomene i upozorenja. Nepoštivanje napomena u ovim uputama za uporabu može uzrokovati teške ozljede ili oštećenja plinske grijalice. Ako plinsku grijalicu prosljeđujete trećim osobama, uručite im obavezno i ove upute za uporabu.









Tehnički podaci za plinsku grijalicu 035984 & 035985

Vrsta plina	Butan G30 / Propan G31
Kategorija plina, radni tlak	verzija I _{3B/P(50)} : 50 mbar verzija I _{3P(37)} : 37 mbar verzija I _{3B/P(30)} : 29 mbar verzija I _{3+(28-30/37)} : Butan 28-30 mbar, Propan 37 mbar
Odredišne zemlje	Verzija I _{3B/P(50)} : AT, CH, DE verzija I _{3P(37)} : BE, CH, CZ, IT, ES, FR, GR, GB, HR, LT, NL, PT, SK, IE, SI verzija I _{3B/P(30)} : BE, CY, CZ, DK, EE, FI, FR, HU, IT, LT, LV, NL, NO, SE, SI, SK, RO, HR, TR, BG, IS, LU, MT verzija I _{3+(28-30/37)} : BE, CH, CY, CZ, ES, FR, GB, GR, IE, IT, LT, LU, LV, PT, SI, SK
Mlaznica plamenika	verzija I _{3B/P(50)} : 0,9 mm verzija I _{3P(37)} , I _{3B/P(30)} , I _{3+(28-30/37)} : 1,1 mm
Nazivna snaga	2,50– 4,20 kW (0,2– 0,34 kg/h)

CE 2575
2575CU0359BU1005

Značenje oznaka

U ovim se uputama za uporabu, na plinskoj grijalici ili na pakiranju koriste sljedeći simboli i signalne riječi.

 UPOZORENJE!	Označava opasnu situaciju koja, ako se ne izbjegne, može dovesti do smrti ili teških ozljeda.
 OPREZ!	Označava opasnu situaciju koja, ako se ne izbjegne, može dovesti do manjih ili većih ozljeda.
NAPOMENA!	Upozorava na moguće materijalne štete.
	Ovaj simbol ukazuje na korisne informacije o sastavu ili primjeni.
	Proizvodi označeni ovim simbolom ispunjavaju primjenjive propise zajednice Europskog gospodarskog prostora.
	Pročitajte upute za uporabu.
	Pažnja, vruće!
	Koristiti samo na otvorenom.



Namjenska uporabe

Plinska grijalica konstruirana je za privatnu uporabu i predviđena za korištenje u sljedeće svrhe vezane uz slobodne aktivnosti:

- za grijanje u prirodi

Plinska grijalica smije se upotrebljavati samo u skladu s uputama i sigurnosnim napomenama u ovim uputama za uporabu. Nijedna drukčija uporaba nije dopuštena. Ni proizvođač ni trgovac ne preuzimaju odgovornost za kvarove, gubitke ili ozljede koje su posljedica pogrešne uporabe plinske grijalice. Neki od primjera pogrešne uporabe su:

- primjena u zatvorenom
- bilo koja uporaba koja se razlikuje od navedene namjenske uporabe
- nepridržavanje napomena o sigurnosti, instalaciji, radu, čišćenju i održavanju u ovim uputama
- nepoštivanje važećih propisa o zdravlju, sigurnosti i sprječavanju nezgoda koji se odnose na uporabu ove plinske grijalice
- uporaba pribora ili zamjenskih dijelova koji nisu prikladni za ovu plinsku grijalicu.
- Promjene na plinskoj grijalici
- Prekomjerno korištenje

Osobe koje koriste ili održavaju ovu plinsku grijalicu, moraju biti upoznate s ovim uputama i svjesne mogućih opasnosti. Ovu plinsku grijalicu smiju koristiti samo kompetentne osobe – u slučaju sumnje posavjetujte se sa stručnjakom.

Nepoštivanje napomena o sigurnosti, montaži i uporabi ove plinske grijalice smatra se nepravilnom uporabom. Morate se pridržavati svih važećih zdravstvenih i sigurnosnih pravila. Morate se pridržavati i svih ostalih važećih regionalnih i nacionalnih zakona. Plinska grijalica ne smije se mijenjati. Svaka promjena povećava rizik od ozljede ili materijalne štete.

Preostali rizici

Unatoč namjenskoj uporabi, ne mogu se potpuno isključiti preostali rizici koji nisu očiti. Ovisno o vrsti plinske grijalice, mogu se pojaviti sljedeće opasnosti:

- oštećenje na crijevu za plin uzrokovano doticajem s vrućim dijelovima ili plamenom (opasnost od požara i eksplozija)
- opekline uzrokovane dodirivanjem vrućih dijelova plinske grijalice ili plamena (opekline)

Opće sigurnosne napomene

UPOZORENJE!

Pročitajte upute za uporabu prije uključivanja. Uređaj je potrebno postaviti u skladu s priznatim pravilima.

- a) Ako iz uređaja curi plin (miris plina), odmah prekinite dovod plina tako da zatvorite ventil boce. Potom uređaj odnesite na otvoreno, na mjesto s dobrom cirkulacijom zraka bez gorivih izvora, gdje možete potražiti mjesto curenja i otkloniti. Nepropusnost uređaja provjeravajte isključivo na otvorenom. Mjesto propuštanja ne tražite plamenom, nego isključivo za to koristite otopinu sapunice ili sprej za otkrivanje curenja.
- b) Primjena samo u dobro prozračenim prostorima. Ovaj uređaj smije se koristiti samo u otvorenim prostorima.
- c) Plinska grijalica ne smije se koristiti u podrumima ili ispod površine zemlje.
- d) Nakon uporabe odvojite plinsku grijalicu od opskrbe plinom tako što ćete zatvoriti ventil na boci.
- e) Ako se plinska grijalica ne koristi duže vrijeme ili ako se transportira, uklonite crijevo za plin i regulator tlaka plina s plinske grijalice i plinske boce.
- f) Iz predostrožnosti uvijek iskopčajte neispravne uređaje iz plinske boce i jasno ih označite tako da se mogu ostaviti u sigurnom stanju.

- g) Ova plinska grijalica nije namijenjena kućnoj uporabi. Ne upotrebljavajte za grijanje stambenih prostora.**
- h) Plinske boce moraju se zamjenjivati na otvorenom i daleko od mogućih izvora plamena, kao što su otvoreni plamen, plamen za paljenje, električna kuhala te daleko od drugih osoba.**
- i) Ovu plinsku grijalicu koristite samo punjivim bocama s ukapljenim plinom (butan / propan) s kapacitetom od maks. 15 kg, dostupnim u prodaji. Nikada ne pokušavajte koristiti druge vrste plinova ili drukčije spremnike za plin.**
- j) Pri postavljanju ove plinske grijalice uzmite u obzir opasnost od požara. Plinsku grijalicu postavljajte najmanje 1,0 m udaljenu od zidova plafona ili bilo kojih predmeta i zapaljivih materijala. Uključenu plinsku grijalicu uvijek držite podalje od zapaljivih materijala.**
- k) Uređaj je tijekom rada potrebno držati podalje od zapaljivih materijala.**
- l) Ne pomičite uređaj tijekom rada.**
- m) Ne vršite izmjene na uređaju. Svaka promjena uređaja opasna je i zabranjena.**
- n) Ovaj uređaj smije se koristiti samo kao grijalica.**
- o) Plinsku grijalicu tijekom rada nikada ne ostavljajte bez nadzora. Uvijek isključite dovod plina ako uređaj nije pod nadzorom.**
- p) Dostupni dijelovi mogu biti jako vrući. Držite izvan domašaja djece.**
- q) Ne pomičite uređaj tijekom rada.**
- r) Prije svake uporabe provjerite jesu li svi spojevi nepropusni.**
- s) Zaštitite plinske boce od izravnog sunčevog svjetla. Plinske boce skladištite samo u dobro prozračenim prostorijama i iznad površine zemlje.**
- t) Ne dodirujte vruće dijelove uređaja. Prije skladištenja uređaj ostavite da se potpuno ohladi.**
- u) Prilikom rada na vrućim dijelovima nosite zaštitne rukavice. Pazite da rukavice ne dospiju blizu plamena: rizik od opekлина i požara!**
- v) Zamjenske dijelove, potrošni materijal, informacije i savijete možete dobiti od naše službe za korisnike. Podatke za kontakt pronaći ćete na poleđini ovih uputa.**

Sigurnosne napomene za crijevo za plin

NAPOMENA!

Za crijevo za plin koje se isporučuje u Francusku, vrijede dostavljene sigurnosne napomene.

- a) Ovaj vod s plaštem odgovara normi EN 16436-2.
- b) Ovaj vod s plaštem ne sadržava brtve i one mu nisu potrebne.
- c) Vod s plaštem ni u kojem slučaju ne smije se upotrebljavati dulje nego što dopuštaju nacionalni zakoni i propisi. Za detaljnije informacije raspitajte se kod svog regionalnog trgovca plinom. Datum proizvodnje voda s plaštem otisnut je na crijevu i na spojka.
- d) Svako oštećenje ili promjena voda s plaštem ili njegovih dijelova zahtijeva njegovu zamjenu. Zabranjene su sve izmjene voda s plaštem. Ako trebate zamjenu, obratite se našoj službi za korisnike ili regionalnom dobavljaču plina. Uporaba nedopuštenih ili promijenjenih dijelova je opasna i može uzrokovati teške ozljede.
- e) Prije svake uporabe provjerite vod s plaštem s obzirom na istrošenost ili oštećenja. Istrošena ili oštećena crijeva i vodovi s plaštem ne smiju se upotrebljavati i moraju se zamijeniti.
- f) Crijevo se ne smije izlagati izvrtanju ili pretjeranom savijanju. Pobrinite se da dosegnete minimalni dopušteni polumjer savijanja od 55 mm.
- g) Instalacije se moraju podudarati s važećim pravilima i stanjem tehnike.
- h) Potrebno je slijediti upute za instalaciju voda s plaštem i uređaja, posebno za položaj i usmjerenje mjesta za spoj.
- i) Ovaj vod s plaštem upotrebljavajte isključivo u postrojenjima za butan ili propan i njihove mješavine u plinskoj fazi. Ne upotrebljavajte za butan/propan u tekućoj fazi.
- j) Provjerite ima li duljina voda s plaštem negativan utjecaj na funkcioniranje sigurnosnog kontrolnika strujanja plina (npr. EN 16129:2013, A.3, A.4).
- k) Ne upotrebljavajte u područjima u kojima temperatura prelazi 70 °C.
- l) Dva voda s plaštem ili više njih ne smiju se međusobno spajati.

- m) **Ako je plinska grijalica montirana na plinsku bocu na način opisan u ovim uputama, crijevo ne smije prekoračiti maksimalnu duljinu od 40 cm.**
- n) **Uvjerite se da crijevo nije zaglavljeno ili savijeno te da ne dodiruje ostale dijelove plinske grijalice.**

Sigurnosne napomene za regulator tlaka plina

- a) **Koristite samo dostavljeni regulator tlaka plina. Ako trebate zamjenu, obratite se našoj službi za korisnike ili regionalnom dobavljaču plina. Korištenje nedozvoljenih ili promijenjenih dijelova je opasno i uzrokuje teške ozljede.**
- b) **Kako biste osigurali nesmetan rad instalacije u normalnim radnim uvjetima, preporučuje se zamijeniti regulator tlaka plina prije isteka 10 godina nakon otisnutog datuma proizvodnje.**
- c) **Koristite samo regulatore tlaka plina prema normi EN 16129. Regulator tlaka plina mora odgovarati relevantnim regionalnim propisima.**
- d) **Pri kupnji regulatora tlaka plina obratite pažnju pokazuje li ispravan izlazni tlak.**

Prije uporabe

Provjera plinske grijalice i opsega isporuke

- Izvadite plinsku grijalicu i pribor iz pakiranja.
- Provjerite je li isporuka potpuna (pogledajte poglavlje „Opseg isporuke / Popis dijelova”).
- Provjerite jesu li plinska grijalica ili pribor oštećeni.
- U slučaju oštećenja ili nedostatka dijelova ne koristite plinsku grijalicu. Obratite se proizvođaču preko servisnog mjesta navedenog u ovim uputama.

Spojite plinsku grijalicu s podnožjem

- Spojite plinsku grijalicu s podnožjem pomoću dostavljenih leptir matica **8**, podložne pločice **6** i uskočnika **7**.
- Čvrsto zategnite leptir maticice kako bi plinska grijalica bila čvrsto i stabilno fiksirana na montažno podnožje.

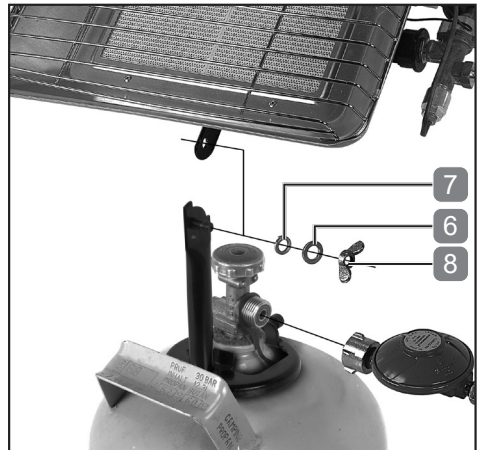

Montirajte plinsku grijalicu na plinsku bocu

⚠ UPOZORENJE!

Plinska grijalica smije se montirati i priključivati samo na boce s ukapljenim plinom, dostupne u prodaji.

Nemojte uključivati plinsku grijalicu ako je ne možete stabilno pričvrstiti.

- Gurnite montažno podnožje preko grla boce.
- Učvrstite plinsku grijalicu zajedno s montažnim podnožjem na grlo boce, zatezanjem pričvrstnog vijka **5** šesterkutnim ključem veličine 6.

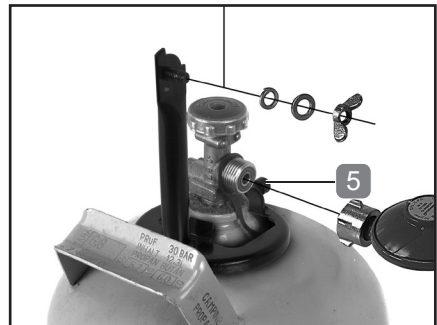

Priključite plinsku grijalicu na plinsku bocu

Za priključivanje plinske grijalice na plinsku bocu postupite na sljedeći način:

- Pobrinite se da je ventil plinske boce zatvoren, kao i gumb za reguliranje plina **2** plinske grijalice.
- Prije svakog korištenja provjerite stanje crijeva za plin **10** i regulatora tlaka plina **9**. Oštećena ili dotrajala crijeva ili regulatori ne smiju se koristiti.

- Spojite regulator tlaka plina s plinskom bocom (pažnja, lijevi navoj).
 - Zategnite spoj ručno.
- Zatim spoj čvršće zategnite pomoću odgovarajućeg viličastog ključa.
- Uklonite crvenu zaštitnu kapicu na priključku crijeva za plin, okretanjem u smjeru kazaljke na satu.
- Spojite crijevo za plin s regulatorom tlaka plina i s priključkom **3** na plinskoj grijalici (lijevi navoj).
- Zategnite spojeve pomoću viličastog ključa.

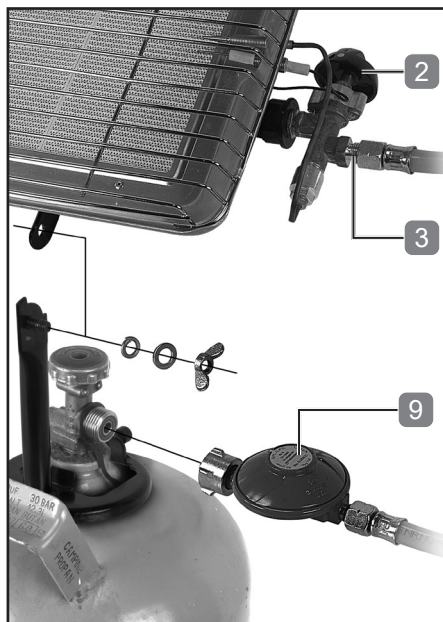

- Otvorite plinsku bocu.
- Provjerite nepropusnost svih spojeva (npr. pomoću spreja za otkrivanje curenja) i po potrebi čvršće zategnite spojeve. Ne koristite plinsku grijalicu ako sumnjate na curenje.
- Plinska grijalica sada je spremna za korištenje. Sada zatvorite plinsku bocu ako ne želite odmah uključiti plinsku grijalicu.

Primjena

UPOZORENJE!

Prije svake uporabe provjerite nepropusnost spojeva.

Ovaj uređaj nije namijenjen primjeni u kućanstvu.

Ovaj uređaj smije se koristiti samo u otvorenim prostorima.

Paljenje plinske grijalice i namještanje plamena

Za paljenje plinske grijalice i postavljanje plamena učinite sljedeće:

- Uređaj i plinsku bocu postavite na otvorenom, na čvrstu, ravnu površinu, daleko od zapaljivih materijala.
- Otvorite bocu plina tako da ventil boce okrenete u smjeru suprotnom od kazaljke na satu.
- Okrenite gumb za regulaciju plina **2** u smjeru suprotnom od kazaljke na satu na viši stupanj (simbol „velikog plamena”).
 - **Model 035985:** Držite gumb za regulaciju plina pritisnutim i pritisnite gumb za paljenje Piezo **1**.
 - **Model 035984:** Držite gumb za regulaciju plina pritisnutim i upalite uređaj držeći plamen prema keramici.
- Držite gumb za regulaciju plina

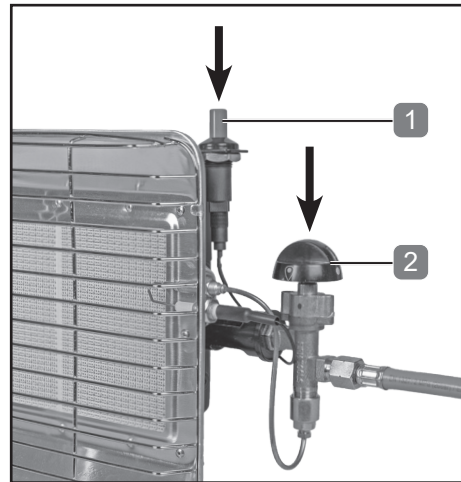

pritisnutim još 15 sekundi. Ako se plamen ugasi, ponovite gore navedene korake.

- Čim se plamen stabilizira, okretanjem gumba za regulaciju plina u smjeru suprotnom od kazaljke na satu, možete namjestiti manji plamen.

Kraj rada / isključivanje plinske grijalice

- U slučaju kraćih prekida s radom okrenite gumb za kontrolu plina **2** u položaj „●”.

Na kraju rada postupite na sljedeći način:

- Najprije zatvorite ventil plinske boce.
- Pričekajte dok se preostala količina plina iz crijeva ne istroši i plamen ne ugasi.
- Okrenite gumb za kontrolu plina **1** u položaj „●”.
- Pustite da se plinska grijalica ohladi.
- Pakirajte i skladištite plinsku grijalicu samo u ohlađenom stanju.
- Ako se plinska grijalica ne koristi duže vrijeme ili ako se transportira, uklonite crijevo za plin i regulator tlaka plina s plinske grijalice i plinske boce.

Održavanje, čišćenje, skladištenje i transport

Održavanje

Plinska grijalica uglavnom ne zahtijeva održavanje.

Rabite samo zamjenske dijelove / pribor proizvođača ili ovlaštenih stručnih radionica.

Popravke smiju vršiti samo stručnjaci ili ovlaštene stručne radionice. Stručnjaci su osobe s odgovarajućom stručnom izobrazbom i iskustvom koje poznaju konstrukcijske zahtjeve i dizajn artikla te razumiju sigurnosne odredbe.

Čišćenje

- Nakon svake uporabe očistite plinsku grijalicu.
- Plinsku grijalicu i pribor čistite vlažnom krpom i blagim sredstvom za čišćenje. Neka se svi dijelovi nakon toga u potpunosti osuše. Pripazite da u plinsku grijalicu ne dospije voda.
- Ako su plamenik ili jedna od cijevi začepljeni, koristite komprimirani zrak kako biste otklonili uzrok začepljenja.

Skladištenje

- Očistite plinsku grijalicu prije skladištenja.
- Plinsku grijalicu skladištite na sigurnom, suhom mjestu, van dohvata djece.
- Plinske boce skladištite tako da budu zaštićene od izravne sunčeve svjetlosti, na sigurnom, suhom mjestu, van dohvata djece. Nikad ne skladištite plinske boce u zatvorenom ili ispod razine tla.

Transport

- Plinsku grijalicu transportirajte u originalnom pakiranju radi zaštite od udaraca i vibracija.



Otklanjanje smetnji

Problem	Mogući uzroci	Otklanjanje
Plinska grijalica ne može se upaliti.	Plinska boca nije otvorena.	Otvorite ručku plinske boce.
	Plinska boca je prazna.	Zamijenite plinsku bocu.
	Regulator tlaka plina je neispravan.	Zamijenite regulator tlaka plina.
Plamen je vrlo slab, nepravilan ili žut.	Plinska boca je gotovo prazna.	Zamijenite plinsku bocu.
	Regulator tlaka plina je neispravan.	Zamijenite regulator tlaka plina.

Zbrinjavanje

Zbrinjavanje plinske grijalice, voda s plaštem i regulatora tlaka

Plinsku grijalicu i opremu zbrinite u skladu s propisima koji vrijede u zemlji. Uređaje koji se više ne mogu koristiti predajte u centar za reciklažu. Nemojte ih bacati u kućno smeće.

Zbrinjavanje ambalaže



Pakiranje zbrinite prema vrsti materijala sukladno važećim lokalnim propisima.

Izjava o sukladnosti



Izjava o sukladnosti EU-a može se zatražiti od proizvođača



Tartalomjegyzék

A csomag tartalma / Alkatrészek megnevezése	82
Általános tudnivalók	83
Olvassa el és őrizze meg a használati útmutatót.....	83
Műszaki adatok a 035984 és 035985 gáz-hősugárzókhoz.....	83
Jelmagyarázat.....	84
Rendeltetésszerű használat	85
Maradék kockázatok	86
Általános biztonsági útmutatások.....	86
A gáztömlővel kapcsolatos biztonsági tudnivalók.....	88
A gáznyomás-csökkentőre vonatkozó biztonsági utasítások.....	89
Használat előtt	89
Ellenőrizze a gáz-hősugárzót és a szállítás tartalmát.....	89
A gáz-hősugárzó csatlakoztatása az állólábhoz.....	90
A gáz-hősugárzó felszerelése a gázpalackra.....	90
A gáz-hősugárzó csatlakoztatása a gázpalackhoz.....	91
Használat	92
A gáz-hősugárzó begyűjtása és a láng beállítása.....	92
A munka befejezése / A gáz-hősugárzó leállítása.....	93
Karbantartás, tisztítás, tárolás és szállítás	93
Karbantartás.....	93
Tisztítás.....	93
Tárolás.....	94
Szállítás.....	94
Hibaelhárítás	94
Ártalmatlanítás	95
A gáz-hőszabályzó, a tömlő és a nyomáscsökkentő ártalmatlanítása.....	95
A csomagolás ártalmatlanítása.....	95
Megfelelőségi nyilatkozat	95



A csomag tartalma / Alkatrészek megnevezése

- | | |
|------------------------------------|--|
| 1. Piezo-gyújtófej (csak 035985) | 7. Biztosító gyűrű |
| 2. Gázszabályzó fej | 8. Szárnyas anya |
| 3. Készülék csatlakozás | 9. Gáznyomás-reduktor
(Nem minden kivitelnél) |
| 4. Szerelőláb | 10. Gáztömlő
(nem minden kivitelnél) |
| 5. Rögzítőcsavarok a szerelőlábhoz | |
| 6. Alátétlemez | |

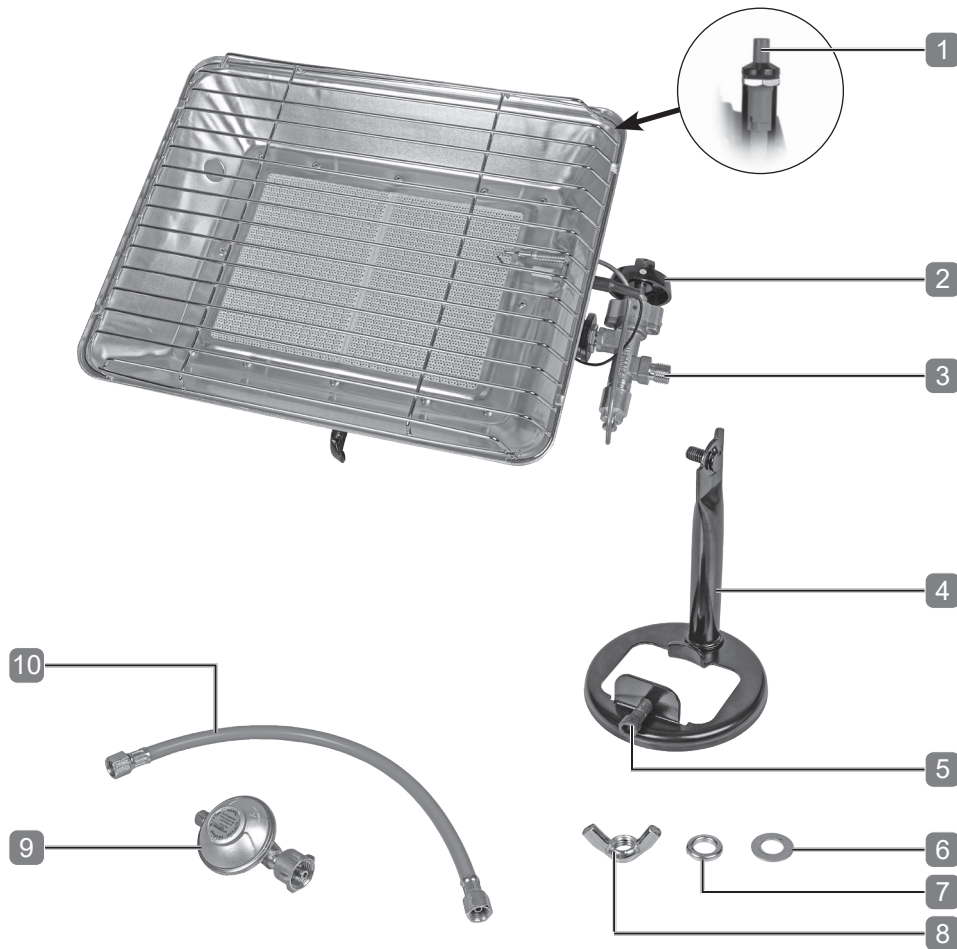

Általános tudnivalók

Olvassa el és őrizze meg a használati útmutatót

Fontos: Gondosan olvassa el a használati útmutatót, ismerje meg a berendezést, mielőtt csatlakoztatja azt a gáztartályra. Későbbi használat céljából tartsa meg az útmutatót.

Ez a használati útmutató a jelen gáz-hősugárzó tartozéka. Fontos információkat tartalmaz a biztonsággal, használattal és ápolással kapcsolatban. Alaposan olvassa el a használati útmutatót, mielőtt használatba venné a gáz-hősugárzót. Különösen ügyeljen a biztonsági útmutatásokra és figyelmeztetésekre. A használati utasításban foglalt utasítások figyelmen kívül hagyása súlyos sérülésekhez vagy a gáz-hősugárzó sérüléséhez vezethet. Ha a gáz-hősugárzót harmadik fél részére átadja, mellékelje hozzá ezt a használati útmutatót.



Műszaki adatok a 035984 és 035985 gáz-hősugárzókhöz

Gáztípus	Bután G30 / Propán G31
Gázkategória, üzemi nyomás	I verzió ^{3B/P(50)} : 50 mbar I verzió ^{3P(37)} : 37 mbar I verzió ^{3B/P(30)} : 29 mbar I verzió ^{3+(28-30/37)} : Bután 28-30 mbar, Propán 37 mbar
Rendeltetési országok	I verzió ^{3B/P(50)} : AT, CH, DE I verzió ^{3P(37)} : BE, CH, CZ, IT, ES, FR, GR, GB, HR, LT, NL, PT, SK, IE, SI I verzió ^{3B/P(30)} : BE, CY, CZ, DK, EE, FI, FR, HU, IT, LT, LV, NL, NO, SE, SI, SK, RO, HR, TR, BG, IS, LU, MT I verzió ^{3+(28-30/37)} : BE, CH, CY, CZ, ES, FR, GB, GR, IE, IT, LT, LU, LV, PT, SI, SK
Égőfűvóka	I verzió ^{3B/P(50)} : 0,9 mm I verzió ^{3P(37)} , I ^{3B/P(30)} , I ^{3+(28-30/37)} : 1,1 mm
Névleges teljesítmény	2,50–4,20 kW (0,2–0,34 kg/óra)

CE 2575
2575CU0359BU1005

Jelmagyarázat

Az alábbi szimbólumokat és jelzőszavakat ebben a használati útmutatóban, a gáz-hősugárzón vagy a csomagoláson használjuk.



FIGYELMEZTETÉS!

Olyan veszélyhelyzetet jelöl, amely ha nem kerülik el, halált vagy súlyos sérülést eredményezhet.



LEGYEN ÓVATOS!

Olyan veszélyhelyzetet jelöl, amely ha nem kerülik el, kisebb vagy közepes sérülést eredményezhet.

MEGJEGYZÉS

A lehetséges anyagi károokra figyelmeztet.



Ez a szimbólum az összeszereléshez vagy a használathoz szükséges kiegészítő információkat tartalmazza.



Az ezzel a szimbólummal megjelölt termékek megfelelnek az európai gazdasági területen érvényes közösségi előírásoknak.



Olvassa el a használati útmutatót.



Figyelem forró!



Kizárólag kültéri használatra.

Rendeltetésszerű használat

A gáz-hősugárzó magáncélú felhasználásra készült és az alábbi hobbi- és barkácsolókra használható:

- Szabadban történő fűtéshez

A gáz-hősugárzó kizárólag a használati útmutatóban szereplő utasításoknak és biztonsági útmutatásoknak megfelelően használható. Minden további, ezt meghaladó használat tilos. Sem a gyártó, sem pedig a kereskedő nem felelős a gáz-hősugárzó hibás használata miatt bekövetkező károkért, veszteségekért vagy sérülésekért. Helytelen használatnak minősül többek között:

- A beltérben történő használat
- Bármely az itt megadott rendeltetésszerű használaton túlmutató használat.
- A használati útmutatóban szereplő, a biztonságra, szerelésre, használatra, tisztításra és karbantartásra vonatkozó utasítások figyelmen kívül hagyása
- A gáz-hősugárzó használatát érintő egészségügyi, biztonsági és baleset-megelőzési előírások figyelmen kívül hagyása.
- A gáz-hősugárzóhoz nem illeszkedő tartozékok és pótalkatrészek használata.
- A gáz-hősugárzón végzett módosítások
- A túlzott mértékű használat

A gáz-hősugárzót használó vagy karbantartó személyeknek ismerniük kell ezeket az utasításokat és tisztában kell lenniük a lehetséges veszélyekkel. A gáz-hősugárzót csak illetékes személyek használhatják - kétség esetén kérje szakértő segítségét.

A biztonsági, szerelési és használati útmutatásoknak a gáz-hősugárzó használata során történő figyelmen kívül hagyása helytelen használatnak minősül. Valamennyi vonatkozó egészségügyi és biztonsági szabályt be kell tartani. Be kell tartani továbbá a vonatkozó regionális és helyi jogszabályt is. A gáz-hősugárzón nem szabad módosításokat végezni. Valamennyi elvégzett módosítás növeli a sérülések és az anyagi kár kockázatát.

Maradék kockázatok

A rendeltetészerű használat ellenére a nem nyilvánvaló maradék kockázatot nem lehet teljesen kizárni. A gáz-hősugárzó fajtájából következően az alábbi veszélyek fordulhatnak elő:

- A gáztömlő sérülései, ha érintkezésbe kerül forró alkatrészekkel, vagy lánggal (tűz- és robbanásveszély)
- Égési sérülések a gáz-hősugárzó forró részeinek vagy a lángnak az érintésekor (égési sérülés)

Általános biztonsági útmutatások

FIGYELMEZTETÉS!



Üzembe helyezés előtt olvassa el a használati útmutatót. A készüléket az a ismert szabályoknak megfelelően kell felállítani.

- Ha a készülékéből gáz szivárogna, (gázszag), azonnal zárja el a gázellátást a palackszelep elzárásával. Azonnal vigye szabad levegőre a készüléket, olyan helyre, ahol megfelelő a légáramlás, nincsenek gyújtóforrások, illetve a szivárgás megkereshető és megszüntethető. A készülék tömítettségét csak a szabadban ellenőrizze. Sohase keresse a szivárgást lánggal, hanem használjon erre a célra szappanlúgot, vagy egy megfelelő szivárgáskereső sprayt.**
- Használat csak jó szellőző környezetben! A készüléket csak kültéren szabad használni.**
- A gáz-hősugárzót nem szabad alagsorban vagy talajszint alatt használni.**
- Használat után mindig válassza le a gáz-hősugárzót a gázellátásról, a gázpalack zárószelepeinek elzárásával.**
- Távolítsa el a gáztömlőt és a gáznyomáscsökkentőt a gáz-hősugárzóról és a gázpalackról, ha a gáz-hősugárzót hosszú ideig nem használják, vagy szállítják.**
- Óvintézkedésként mindig húzza ki a hibás készülékeket a gázpalackból, és egyértelműen jelölje meg, hogy biztonságos állapotban maradjanak**

- g) A gáz-hősugárzó nem alkalmas házi használatra! Ne alkalmazza lakóterek fűtésére.**
- h) A gázpalackok cseréjét jól szellőztetett helyen, lehetőleg a szabadban, és minden lehetséges hőforrástól, mint pl. nyílt lángoktól, őr lángtól, elektromos főzőkészülékektől, és más személyektől távol szabad végezni.**
- i) A gáz-hősugárzót kizárólag a kereskedelemben kapható, újratölthető, legfeljebb 15 kg töltő súlyú folyékony gázpalackkal (propán/bután) használja. Soha ne próbálja másik fajta gázzal vagy gázpalackkal üzemeltetni.**
- j) A gáz-hősugárzót a tűzveszélyre figyelemmel állítsa fel. A gáz-hősugárzót a falaktól, mennyezettől és egyéb tárgyaktól legalább 1,0 m távolságra, tűzveszélyes anyagoktól távol állítsa fel. A gáz-hősugárzót üzemelés közben tartsa távol éghető anyagoktól.**
- k) A készüléket működés közben távol kell tartani a gyúlékony anyagoktól.**
- l) Ne mozgassa a készüléket üzem közben.**
- m) A készüléket átalakítani tilos. Az eszköz bármilyen módosítása veszélyes, ezért tilos.**
- n) A készüléket csak hősugárzóként szabad használni.**
- o) Soha ne hagyja felügyelet nélkül a gáz-hősugárzót működés közben. Zárja el a gázbevezetést, ha a készülék nincs felügyelet alatt.**
- p) A hozzáférhető részek nagyon forróak lehetnek. Tartsa távol a gyermekeket.**
- q) Ne mozgassa a készüléket üzem közben.**
- r) Minden használat előtt ellenőrizze a csatlakozók tömítettségét.**
- s) Védje a gázpalackot a közvetlen napsugárzástól. A gázpalackot csak jól szellőző helyen, a földfelszín felett tárolja.**
- t) Ne érintsen meg forró készülékrészeket. Hagyja teljesen kihűlni a berendezést, mielőtt elrakja.**
- u) Ha forró felületeken dolgozik, viseljen védőkesztyűt. Figyeljen arra, hogy a védőkesztyű ne kerüljön nyílt láng közelébe. Égés- és tűzveszély!**
- v) Pótalkatrészek, fogyóeszközök, információk és tanácsadás vevőszolgálatunkon érhető el. A kapcsolattartói adatok az útmutató hátsó részén található.**



A gáztömlővel kapcsolatos biztonsági tudnivalók

MEGJEGYZÉS

A tömlőhöz mellékelt biztonsági előírások a Franciaországba szállított gázcsőre vonatkoznak.

- a) **EZ a tömlővezeték megfelel az EN 16436-2 szabványnak.**
- b) **Ez a tömlővezeték nem tartalmaz és nem igényel tömitést.**
- c) **A tömlővezeték tilos az adott országban érvényes törvények és rendeletek által előírnál hosszabban használni. A részletekért forduljon a helyi gázkereskedőhöz. A tömlő vonalának gyártásának dátuma a tömlőre és a csatlakozókra van nyomtatva,**
- d) **A tömlővezeték vagy annak részeinek bármilyen sérülése vagy módosítása megköveteli annak cseréjét. A tömlővezeték bármimemű módosítása tilos. Ha csere szükséges, akkor vegye fel a kapcsolatot a vevőszolgálattal vagy a regionális gázkereskedővel. A nem megengedett vagy megváltoztatott részek használata veszélyes és súlyos sérülések lehetnek a következményei.**
- e) **Minden használat előtt ellenőrizze a tömlővezeték kopását és sérülését. A kopott vagy sérült tömlőket és tömlővezetéseket nem szabad használni, hanem cserélni kell.**
- f) **A tömlőt nem szabad forgatni vagy túlzottan hajlítani. Tartsa be az 55 mm-es minimális hajlítási sugarat.**
- g) **A telepítéseknek összhangban kell lenniük a vonatkozó jogszabályokkal és a technika jelen állásával.**
- h) **A tömlővezeték és az eszköz telepítési utasításait be kell tartani, különös tekintettel a csatlakozási pontok elhelyezkedésére és tájolására.**
- i) **Ezt a tömlővezeték csak bután- vagy propán-gázzal illetve ezek gázfázisú keverékeivel működő berendezésekben használhatja. Ne használja folyékony fázisban lévő bután-/propángázhoz.**
- j) **Ellenőrizze, hogy a tömlővezeték hossza nem befolyásolja-e a biztonsági gázáram-monitor működését (pl. EN 16129: 2013,A.3. és A.4. cikkely).**

- k) Ne használja 70 °C-nál magasabb hőmérsékletű területeken.
- l) Tilos 2 vagy több tömlővezetéket egymáshoz csatlakoztatni.
- m) A tömlőnek nem szabad meghaladnia a 40 cm maximális hosszt, amikor a gáz-hősugárzót a kezelési utasításban leírtak szerint a gázpalackra szereli.
- n) Győződjön meg arról, hogy a gáztömlő ne legyen beszorulva vagy megtörve és a gáz-hősugárzót további részei ne érintkezzenek a csatlakozással.

A gáznyomás-csökkentőre vonatkozó biztonsági utasítások

- a) Csak a mellékelt gáznyomás-csökkentőt használja. Ha csere szükséges, akkor vegye fel a kapcsolatot a vevőszolgálattal vagy a regionális gázkereskedővel. A nem engedélyezett vagy megváltoztatott alkatrészek használata veszélyes és súlyos sérülések lehetnek a következmények.
- b) Annak érdekében, hogy a telepítés normál üzemi körülmények között megfelelően működjön, ajánlott a gáznyomás-csökkentő cseréje 10 évvel a gyártás begravírozott dátuma után.
- c) Kizárólag az EN 16129 szerinti gáznyomás-csökkentőt használjon. A használt gáz-hősugárzónak meg kell felelnie a vonatkozó törvényeknek.
- d) Csere-nyomás-csökkentő vásárlásakor ellenőrizze, hogy a kimeneti nyomás megfelelő-e.



Használat előtt

Ellenőrizze a gáz-hősugárzót és a szállítás tartalmát

- Vegye ki a gáz-hősugárzót és tartozékait a csomagolásból.
- Ellenőrizze, hogy a szállítási terjedelem teljes körű-e (lásd a „Szállítási terjedelem / Alkatrészlista” fejezetet).
- Ellenőrizze, hogy a gáz-hősugárzó vagy tartozékai sérültek-e.
- Amennyiben sérülést észlel vagy bizonyos részek hiányoznak, ne használja a gáz-hősugárzót. Forduljon a használati útmutatóban megadott szervizen keresztül a gyártóhoz.

A gáz-hősugárzó csatlakoztatása az állólábhoz

- Csatlakoztassa a gáz-hősugárzót az állólábhoz a melléklet szárnyasanya, **8**, betétcsavar **6** és a biztosítógyűrű **7** segítségével.
- Húzza szorosra a szárnyas anyát, hogy a gáz-hősugárzó szilárdan és stabil módon rögzüljön a szerelőtalpban.

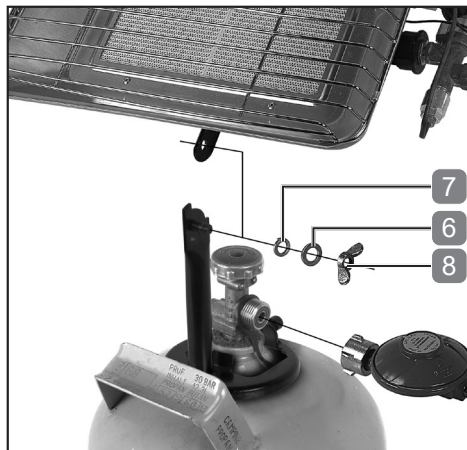

A gáz-hősugárzó felszerelése a gázpalackra.

FIGYELMEZTETÉS!

A gáz-hősugárzót csak a kereskedelemben kapható gázpalackokhoz szabad felszerelni és csatlakoztatni.

Ha a gáz-hősugárzót nem lehet biztonságosan rögzíteni, akkor azt nem szabad üzembe helyezni.

- Tolja a szerelőlábat a tömlőhüvelyre.
- Rögzítse a gáz-hősugárzót és a szerelőtalpat a palack nyakához úgy, hogy meghúzza a rögzítőcsavart **5** egy 6-os méretű imbuszkulccsal.

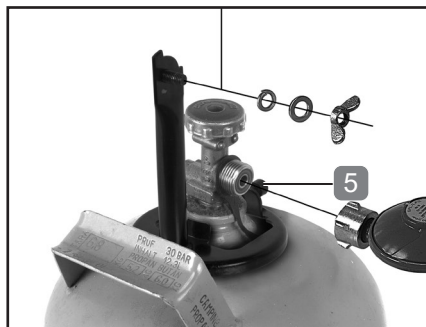

A gáz-hősugárzó csatlakoztatása a gázpalackhoz.

A gáz-hősugárzót a következőképpen csatlakoztassa a gázpatronhoz:

- Győződjön meg arról, hogy a gázpalack és a gáz-hősugárzó szabályozó gombja **2** zárva van.
- Ellenőrizze a gáztömlő **10** és a gáznyomás-csökkentő **9** állapotát. Sérült vagy kopott tömlőket vagy szabályozókat nem szabad használni.
- Csatlakoztassa a gáznyomás-csökkentőt a gázpalackhoz (vigyázat, bal menetes)
 - Húzza meg a csatlakozót kézzel.
- Húzza meg a csatlakozót a megfelelő méretű villáskulccsal.
- Távolítsa el a piros védősapkát a gáz-hősugárzó gázcsőcsatlakozásán az óramutató járásával megegyező irányba forgatva.
- Kösse össze a gáztömlőt a gáznyomás-csökkentővel és a gáz-hősugárzó csatlakozójával **3** (bal menetes).
- Húzza meg a csatlakozókat villáskulccsal.
- Nyissa ki a gázpalackot.
- Ellenőrizze, hogy az összes csatlakozás szoros-e (pl. szivárgáskereső spray használatával) és szükség esetén húzza szorosabbra a csatlakozásokat. Szivárgás gyanúja esetén ne használja a gáz-hősugárzót.
- A gáz-hősugárzó most üzemkész. Zárja el a gázpalackot, ha nem akarja azonnal bekapcsolni a gáz-hősugárzót.

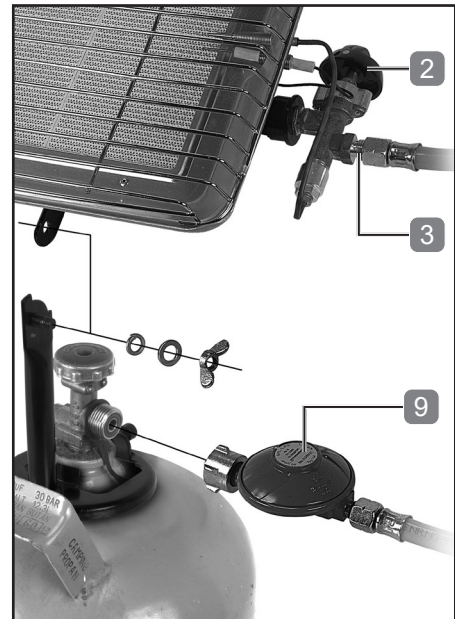

Használat

⚠ FIGYELMEZTETÉS!

Használat előtt ellenőrizze az összes csatlakozás tömítettségét.

A készülék nem alkalmas házi használatra!

A készüléket csak kültéren szabad használni.

A gáz-hőszugárzó begyújtása és a láng beállítása

A gáz-hőszugárzó begyújtásakor és a láng beállításakor a következők szerint járjon el:



- A készüléket és a gázpalackot a szabadban egy fix, sima felületre állítsa fel, messze a gyúlékony anyagoktól.
- Nyissa a gázpalackot úgy, hogy a szelepet forgassa az óramutató járásával ellenkező irányba.
- Forgassa a gáz-szabályozó gombot **2** az óramutató járásával ellentétesen a legnagyobb fokozatra („nagy láng”) szimbólum).
 - **035985-ös modell:** Tartsa nyomva a gázszabályozó gombot és nyomja meg a piezo-gyújtógombot **1**.
 - **035984-es modell:** Tartsa nyomva a gázszabályozó gombot és gyújtsa be a készüléket úgy, hogy nyílt lángot tart a kerámiához.
- Tartsa benyomva a gázszabályozó gombot még további 15 másodpercig. Ha a láng kialszik ismétlje meg újra a fent leírt lépéseket.
- Amint a láng stabilizálódik, beállíthat egy kisebb lángot a gázszabályozó gomb óramutató járásával ellentétesen történő elforgatásával.

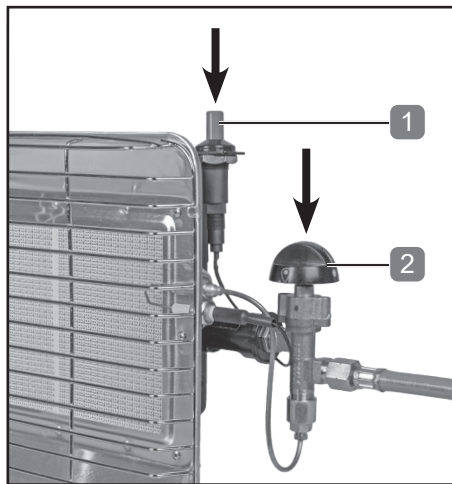

A munka befejezése / A gáz-hősugárzó leállítása

- Az üzem rövid ideig történő megszakításához forgassa a gázsabályozó gombot **2** a „●” állásba.

A munkálatok befejezéséhez a következők szerint járjon el:

- Zárja el először a palack szelepét.
- Várja meg, hogy a maradék gáz elhasználódjon a gáztömlőből és a láng kialudjon.
- Állítsa a gázsabályozó gombot **1** a „●” helyzetbe.
- Hagyja lehűlni a gáz-hősugárzót.
- A gáz-hősugárzót csak lehűlt állapotban csomagolja el és tárolja.
- Távolítsa el a gáztömlőt és a gáznyomáscsökkentőt a gáz-hősugárzóról és a gázpalackról, ha a gáz-hősugárzót hosszú ideig nem használják, vagy szállítják.



Karbantartás, tisztítás, tárolás és szállítás

Karbantartás

Az gáz-hősugárzó messzemenően nem igényel karbantartást.

Csak a gyártó ill. engedélyezett szakműhelyek által gyártott pótalkatrészeket / tartozékokat használjon.

Javításokat csak szakembernek vagy felhatalmazott szervizműhelynek szabad elvégezni. Szakembernek az olyan személyek tekinthetők, akik rendelkeznek a megfelelő szakképzettséggel és tapasztalattal, ismerik az árucikk felépítésével és kialakításával kapcsolatos követelményeket és megértik a biztonsági intézkedéseket.

Tisztítás

- Tisztítsa meg a gáz-hősugárzót minden használat után.
- A gáz-hősugárzót és tartozékait puha ruhával és tisztítószerezrel tisztítsa. Ezt követően hagyja, hogy az alkatrészek teljesen megszáradjanak. Ügyeljen arra, hogy ne jusson víz a gáz-hősugárzóba.
- Ha az égő vagy a csövek egyike eldugult, akkor használjon sűrített levegőt a dugulás okának az elhárításához.

Tárolás

- Tárolás előtt tisztítsa meg a gáz-hősugárzót.
- A gáz-hősugárzót biztonságos, hűvös helyen tárolja, ahol gyermekek nem férhetnek hozzá.
- A gázpalackokat biztonságos, hűvös helyen tárolja, amikor nem használja, ahol gyermekek nem férhetnek hozzá. Soha ne tárolja a gázpalackokat beltérben vagy a talaj szintje alatt.

Szállítás

- A gáz-hősugárzót ütődésektől és rezgésektől védve, az eredeti csomagolásban szállítsa.



Hibaelhárítás

Hiba	Lehetséges okok	Megszüntetés
A gáz-hősugárzó nem gyűjthető be	A gázpalack nincs nyitva.	Nyissa ki a gázpalack csapját
	A gázpalack üres	Cserélje ki a gázpalackot.
	A gáznyomáscsökkentő hibás.	Cserélje ki a gáznyomáscsökkentőt.
A láng túl gyenge, szabálytalan vagy sárga	A gázpalack majdnem üres	Cserélje ki a gázpalackot.
	A gáznyomáscsökkentő hibás.	Cserélje ki a gáznyomáscsökkentőt.

Ártalmatlanítás

A gáz-hőszabályzó, a tömlő és a nyomáscsökkentő ártalmatlanítása

A gáz-hősugárzó és tartozékai ártalmatlanítását a helyi előírásoknak megfelelően végezze. A már nem használható készülékeket újrahasznosítás céljából adja le egy erre a célra kijelölt hulladékgyűjtőhelyen. Ne tegye a háztartási hulladékok közé.

A csomagolás ártalmatlanítása



A csomagolást az anyagfajtaival valamint a helyi és a helyszínen érvényes előírásoknak megfelelően ártalmatlanítsa.

Megfelelőségi nyilatkozat



Az EU-megfelelőségi nyilatkozat a gyártótól igényelhető.



Kazalo

Obseg dobave / Oznake sestavnih delov	97
Splošno	98
Preberite navodila za uporabo in jih shranite.....	98
Tehnični podatki za plinski infra peči 035984 in 035985.....	98
Razlaga znakov.....	99
Predvidena uporaba	100
Ostanki tveganj	101
Splošna varnostna navodila.....	101
Varnostna navodila za plinsko cev.....	103
Varnostna navodila za reducirni ventil.....	104
Pred uporabo	104
Preverjanje plinske infra peči in obsega dobave.....	104
Povezava plinske infra peči z nogami.....	105
Montaža plinske infra peči na jeklenko s plinom.....	105
Priklop plinske infra peči na jeklenko s plinom.....	106
Uporaba	107
Vžig plinske infra peči in nastavitvev plina.....	107
Konec dela / ustavitvev plinske infra peči.....	108
Vzdrževanje, čiščenje, shranjevanje in transport	108
Vzdrževanje.....	108
Čiščenje.....	108
Shranjevanje.....	109
Transport.....	109
Odpravljanje napak	109
Odstranjevanje med odpadke	110
Odstranjevanje plinske infra peči, cevi in reducirnega ventila med odpadke.....	110
Odstranjevanje embalaže med odpadke.....	110
Izjava o skladnosti	110
Garancijski list	111

Obseg dobave / Oznake sestavnih delov

- | | |
|--------------------------------------|---|
| 1. Piezo gumb za vžig (le 035985) | 7. Varovalni obroč |
| 2. Gumb za regulacijo plina | 8. Matica s krilci |
| 3. Priključek za napravo | 9. Reducirni ventil plina (ga ni pri vseh različicah) |
| 4. Montažna noga | 10. Gibka cev za plin (je ni pri vseh različicah) |
| 5. Pritrdilni vijak za montažno nogo | |
| 6. Podložka | |

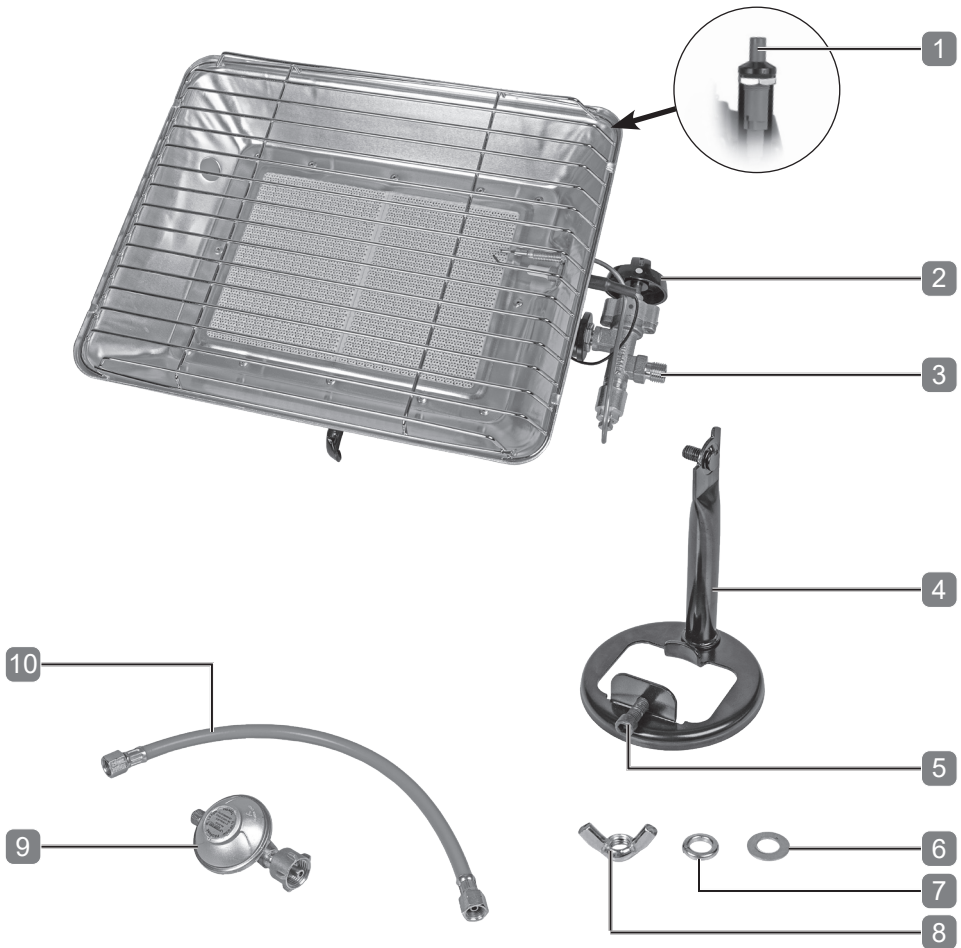

Splošno

Preberite navodila za uporabo in jih shranite

Pomembno: Preden boste priklopili posodo za plin, skrbno preberite navodila za uporabo, da bi se seznanili z napravo. Shranite navodila, da bi jih lahko znova prebrali.

Ta navodila za uporabo so namenjena tej plinski infra peči. Vsebujejo pomembne informacije za varnost, uporabo in nego. Preden začnete uporabljati plinsko infra peč, natančno preberite navodila za uporabo. Še posebej pazite na varnostne napotke in opozorila. Neupoštevanje teh navodil za uporabo lahko povzroči hude telesne poškodbe ali poškoduje plinsko infra peč. Če boste plinsko infra peč izročili tretjim, jim obvezno priložite tudi ta navodila za uporabo.







Tehnični podatki za plinski infra peč 035984 in 035985

Vrsta plina	Butan G30 / propan G31
kategorija plina, obratovalni tlak	Različica I _{3B/P(50)} : 50 mbarov Različica I _{3P(37)} : 37 mbarov različica I _{3B/P(30)} : 29 mbarov različica I _{3+(28-30/37)} : Butan 28-30 mbarov, propan 37 mbarov
Namembne države	Različica I _{3B/P(50)} : AT, CH, DE različica I _{3P(37)} : BE, CH, CZ, IT, ES, FR, GR, GB, HR, LT, NL, PT, SK, IE, SI različica I _{3B/P(30)} : BE, CY, CZ, DK, EE, FI, FR, HU, IT, LT, LV, NL, NO, SE, SI, SK, RO, HR, TR, BG, IS, LU, MT različica I _{3+(28-30/37)} : BE, CH, CY, CZ, ES, FR, GB, GR, IE, IT, LT, LU, LV, PT, SI, SK
Šoba gorilnika	Različica I _{3B/P(50)} : 0,9 mm različice I _{3P(37)} , I _{3B/P(30)} , I _{3+(28-30/37)} : 1,1 mm
Nazivna moč	2,50– 4,20 kW (0,2– 0,34 kg/h)

CE 2575
2575CU0359BU1005

Razlaga znakov

V teh navodilih za uporabo, na plinski infra peči ali embalaži, se uporabljajo naslednji simboli in signalne besede.

 OPOZORILO!	Označuje ogrožanje, ki lahko povzroči smrt ali hude poškodbe, če ga ne preprečite.
 PREVIDNOST!	Označuje ogrožanje, ki lahko povzroči manjše ali zmerne poškodbe, če ga ne preprečite.
NAPOTEK!	Svari pred morebitno gmotno škodo.
	Ta simbol opozarja na koristne dodatne informacije za sestavljanje ali uporabo.
	Izdelki, označeni s tem simbolom, izpolnjujejo vse predpise skupnosti Evropskega gospodarskega prostora, ki jih je treba uporabljati.
	Preberite navodila za uporabo.
	Pozor - vroče!
	Uporabljajte le na prostem.

Predvidena uporaba

Plinska infra peč je konstruirana za zasebno uporabo in za naslednja področja uporabe: hobi in sam svoj mojster:

- za ogrevanje na prostem

Plinsko infra peč je dovoljeno uporabiti le v skladu z navodili in varnostnimi napotki v teh navodilih za uporabo. Prepovedana je vsaka drugačna uporaba, ki presega navedeno. Proizvajalec in trgovec ne prevzemata odgovornosti za škodo, izgube ali poškodbe, ki izhajajo iz napačne uporabe plinske infra peči. Primeri za zlorabo so še posebej:

- uporaba v notranjih prostorih
- uporaba, ki presega navedeno predvideno uporabo;
- neupoštevanje varnostnih navodil ter navodil za montažo, uporabo, čiščenje in vzdrževanje, ki so v teh navodilih za uporabo;
- neupoštevanje veljavnih zdravstvenih in varnostnih predpisov ter predpisov za preprečevanje nezgod, ki zadevajo uporabo plinske infra peči;
- uporaba opreme in nadomestnih delov, ki niso predvideni za to plinsko infra peč;
- spreminjanje plinske infra peči
- prekomerna uporaba.

Kdor uporablja ali vzdržuje to plinsko infra peč mora biti seznanjen s tem navodili in se zavedati morebitnih nevarnosti. To plinsko infra peč smejo uporabljati le pristojne osebe - če dvomite, se posvetujte s strokovnjakom.

Neupoštevanje varnostnih navodil ter navodil za montažo in uporabo plinske infra peči se šteje kot zloraba. Pridržati se je treba vseh predpisov glede zdravja in varnosti, ki se uporabljajo. Pridržati se je treba vseh drugih območnih in nacionalnih zakonov, ki se uporabljajo. Plinske infra peči ni dovoljeno spreminjati. Vsaka izvedena sprememba poveča tveganje poškodbe ali gmotne škode.

Ostanki tveganj

Kljub namenski uporabi ni mogoče v celoti izključiti očitnega ostanka tveganj. Pogojeno z vrsto plinske infra peči lahko pride do naslednjih ogrožanj:

- poškodovanje cevi za plin zaradi stika z vročimi deli ali plamenom (nevarnost požara ali eksplozije);
- opekline zaradi dotika vročih delov plinske infra peči ali plamena (opeklina)

Splošna varnostna navodila

OPOZORILO!

Pred začetkom uporabe skrbno preberite navodila za uporabo. Napravo morate postaviti v skladu s priznanimi pravili.

- a) Če iz naprave uhaja plin (vonj po plinu) prekinite takoj dovajanje plina tako, da zaprete ventil jeklenke s plinom. Nato odnesite aparat na prosto na mesto z dobrim kroženjem zraka in brez virov vžiga, kjer lahko ugotovite mesto, kjer uhaja plin in ga popravite. Zatesnjenost naprave preverjajte samo na prostem. Mesta uhajanja ne iščite s plamenom, temveč za to uporabite milnico ali ustrezen pršilo za odkrivanje mesta puščanja!
- b) Uporaba je dovoljena le v dobro prezračevanem okolju. Napravo je dovoljeno uporabljati le na prostem.
- c) Te plinske infra peči ne smete uporabljati v kletih ali pod nivojem zemljišča.
- d) Po uporabi vedno ločite plinsko infra peč od oskrbe s plinom tako, da zaprete zaporni ventil jeklenke s plinom.
- e) Če plinske infra peči ne boste uporabljali dalj časa, ali jo želite transportirati, odstranite s plinske infra peči in jeklenke s plinom cev za plin in reducirni ventil.
- f) Kot previdnostni ukrep ločite pokvarjene naprave vedno od jeklenke s plinom in jih jasno označite, da bi jih lahko pustili v varnem stanju.
- g) Ta plinska infra peč ni primerna za domačo uporabo. Ne uporabljajte je za ogrevanje bivalnih prostorov.

- h) Jeklenko s plinom menjajte le na dobro prezračevanem kraju, najbolje na prostem in daleč od možnih virov vžiga, kot so odprt plamen, vžigalni plamen, električni kuhalniki in tudi daleč od drugih ljudi.**
- i) To plinsko infra peč uporabljajte le z običajnimi polnilnimi jeklenkami za tekoči plin (butan / propan) z najv. 15 kg napolnjenega plina. Nikoli ne skušajte uporabljati drugih vrst plina ali jeklenk s plinom.**
- j) Plinsko infra peč postavite ob upoštevanju dejavnikov za nevarnost požara. Plinsko infra peč postavite najmanj 1,0 m od sten (ob strani in zgoraj), stropov in drugih predmetov, in daleč od vnetljivih materialov. Med uporabo plinske infra peči ne sme biti v njeni bližini vnetljivih materialov.**
- k) Naprave med delovanjem ni dovoljeno približati gorljivim materialom.**
- l) Naprave med delovanjem ne premikajte.**
- m) Ne spreminjajte naprave. Vsaka sprememba na napravi nevarna in je zato prepovedana.**
- n) To napravo je dovoljeno uporabljati le kot plinsko infra peč.**
- o) Če je plinska infra peč prižgana, je ne smete nikoli pustiti brez nadzora. Ko je naprava brez nadzora, zaprite vedno dovod plina.**
- p) Dostopni deli so lahko zelo vroči. Otroci naj bodo na varni razdalji.**
- q) Naprave med delovanjem ne premikajte.**
- r) Pred vsako uporabo preverite, ali plinska infra peč ni poškodovana.**
- s) Plinske jeklenke zaščitite pred neposrednim sončnim sevanjem. Jeklenko s plinom shranjujte le v dobro prezračevanih prostorih nad ravnijo zemljišča.**
- t) Ne dotikajte se vročih delov naprave. Pred shranjevanjem počakajte, da se naprava v celoti ohladi.**
- u) Pri delu na vročih delih nosite zaščitne rokavice. Pazite, da jeklenka s plinom ne bo stala v bližini plamena: nevarnost opeklin in požara!**
- v) Nadomestni deli, obrabni material, informacije in nasveti so na voljo v našem servisu. Podatke o stikih boste našli v zadnjem delu teh navodil.**

Varnostna navodila za plinsko cev

NAPOTEK!

Za priloženo plinsko cev, ki se uporablja v Franciji, veljajo varnostna navodila, priložena cevi.

- a) Ta cevna napeljava ustreza EN 16436-2.
- b) Ta cevni vod nima tesnil in jih ne potrebuje.
- c) Prepovedano je uporabljati daljši cevni vod, kot ga predpisujejo nacionalni zakoni in pravilniki. O podrobnostih se pozanimajte pri svojem območnem trgovcu s plinom. Datum proizvodnje cevne voda je odtisnjen na gibki cevi in spojkah.
- d) Cev je treba zamenjati po vsaki poškodbi ali spreminjanju cevne voda ali njegovih delov. Prepovedano je kakršno koli spreminjanje cevne voda. Če potrebujete zamenjavo, pokličite našo servisno službo ali območnega trgovca s plinom. Uporaba neodobrenih ali spremenjenih delov je nevarna, posledice pa so lahko hude poškodbe.
- e) Pred vsako uporabo preverite, ali cevni vod ni obrabljen oz. poškodovan. Obrabljenih ali poškodovanih cevi ali cevni vodov ni dovoljeno uporabljati in jih je treba zamenjati.
- f) Cevi ni dovoljeno zasukati ali jo prekomerno upogibati. Ne prekoračite najmanjšega dovoljenega polmera upogiba 55 mm.
- g) Namestitev se mora ujemati z veljavnimi pravili in glede na stanje tehnike.
- h) Upoštevati je treba navodila za namestitev cevne voda in napravo, če posebej za lego in usmeritev mest spojev.
- i) Ta cevni vod uporabljajte izključno pri napravah za butan in propan ter njune mešanice v plinskem stanju. Ne uporabljajte je za butan/propan v tekočem stanju.
- j) Preverite, ali dolžina cevne voda ne vpliva na delovanje varnostnega kontrolnika toka plina (npr. EN 16129:2013, A.3, A.4).
- k) Ne uporabljajte ga v območjih, kjer temperatura presega 70 °C.
- l) Dveh cevni vodov ni dovoljeno spojiti med seboj.

- m) Cev ne sme biti daljša od 40 cm, če je opisana plinska infra peč montirana na jeklenko s plinom, kot je opisano v teh navodilih za uporabo.
- n) Prepričajte se, ali cev za plin ni zagozdena ali upognjena in se kot povezava ne dotika nobenih drugih delov plinske infra peči.

Varnostna navodila za reducirni ventil

- a) Uporabljajte le priloženi reducirni ventil. Če potrebujete zamenjavo, pokličite našo servisno službo ali območnega trgovca s plinom. Uporaba neodobrenih ali spremenjenih delov je nevarna, posledice pa so lahko hude poškodbe.
- b) Da bi zagotovili brezhibno delovanje namestitve ob normalnih obratovalnih pogojih, priporočamo, da reducirni ventil zamenjate pred potekom 10 let po vtisnjem datumu proizvodnje.
- c) Uporabljajte le reducirne ventile po EN 16129. Uporabljeni reducirni ventil mora ustrezati zadevni območni zakonodaji.
- d) Ob nakupu reducirnega ventila za zamenjavo pazite, da bo ustrezal pravemu izhodnemu tlaku.

Pred uporabo

Preverjanje plinske infra peči in obsega dobave

- Vzemite plinsko infra peč in opremo iz embalaže.
- Preverite, ali je dobava popolna (glejte poglavje "Obseg dobave / seznam sestavnih delov").
- Preverite, ali plinska infra peč in oprema nista poškodovani.
- Plinske infra peči ne uporabljajte, če je poškodovana ali manjkajo sestavni deli. Prek servisne delavnice, navedene v teh navodilih, se obrnite se na proizvajalca.

Povezava plinske infra peči z nogami

- Plinsko infra peč povežite z ного s priloženo matico s krilci **8**, podložko **6** in varovalnim obročem **7**.
- Matico s krilci zategnite trdno, da bo plinska infra peč pritrjena na ного trdno in stabilno.

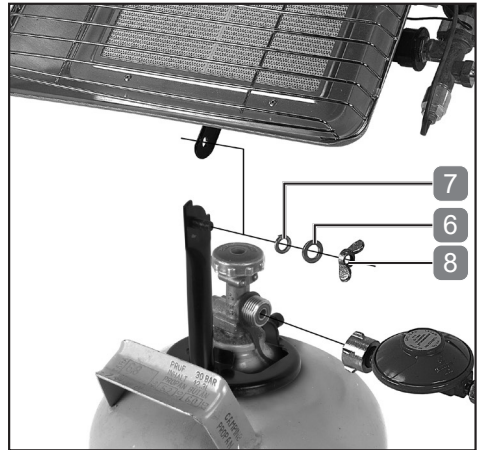

Montaža plinske infra peči na jeklenko s plinom.

⚠ OPOZORILO!

Plinsko infra peč je dovoljeno montirati in priklopiti le na običajne jeklenke s plinom.

Če plinske infra peči ni mogoče pritrditi stabilno, je ni dovoljeno uporabljati.

- Montažno ного potisnite prek vratu jeklenke.
- Plinsko infra peč in montažno ного pritrдите na vrat jeklenke tako, da pritrdilni vijak **5** trdno privijete s ključem imbus št. 6.

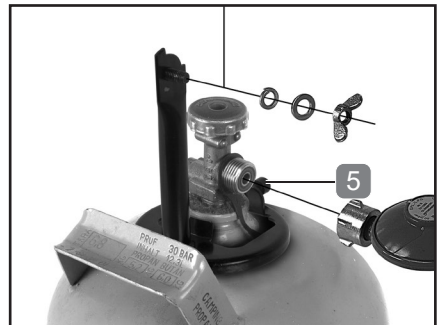

Priklop plinske infra peči na jeklenko s plinom

Za priklop plinske infra peči na jeklenko s plinom postopajte na naslednji način:

- prepričajte se, ali sta zaprta ventil jeklenke s plinom in gumb za reguliranje plina **2** plinske infra peči;
- pred vsako uporabo preverite stanje cevi za plin **10** in reducirnega ventila **9**. Poškodovanih ali izrabljenih cevi ali regulatorjev ni dovoljeno uporabljati.
- Reducirni ventil povežite z jeklenko za plin (pozor: levi navoj).
 - Z roko zategnite povezavo.
- Povezavo zategnite nato z ustreznim viličastim ključem.
- Pri plinski infra peči odstranite na priključku rdečo zaščitno kapico za plinsko cev tako, da jo obračate v smeri gibanja urinega kazalca.
- Plinsko cev povežite z reducirnim ventilom plina in priključkom **3** plinske infra peči (levi navoj).
- Ti povezavi zategnite z viličastim ključem

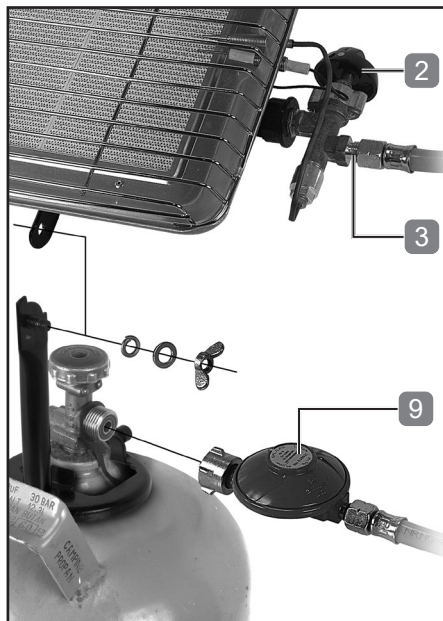

- Odprite jeklenko s plinom.
- Preverite, ali vse povezave tesnijo (npr. z razpršilom za iskanje nezatesnjenih mest) in morebiti zategnite povezave. Plinske infra peči ne uporabljajte, če domnevate, da slabo tesni.
- Plinska infra peč je zdaj pripravljen za uporabo. Zdaj zaprite plinsko jeklenko, če ne boste takoj vklopili plinske infra peči.

Uporaba

⚠ OPOZORILO!

**Pred vsako uporabo preverite, ali tesnijo vsi spoji.
Ta naprava ni namenjena uporabi v gospodinjstvu.
Napravo je dovoljeno uporabljati le na prostem.**

Vžig plinske infra peči in nastavitve plina

Da bi prižgali plinsko infra peč in nastavili plamen, postopajte na naslednji način:

- Napravo in jeklenko s plinom postavite na prostem na trdno, ravno podlago, daleč od vnetljivih materialov.
- Jeklenko s plinom odprite tako, da obračate ventil jeklenke v nasprotni smeri gibanja urinega kazalca.
- Gumb za uravnavanje plina **2** obrnite v nasprotni smeri gibanja urinega kazalca na največjo stopnjo (simbol „veliki plamen“).
 - **Model 035985:** Gumb za uravnavanje plina držite pritisnjen in pritisnite še gumb piezo za vžig **1**.
 - **Model 035984:** Gumb za uravnavanje plina držite pritisnjen in prižgite napravo, tako, da ob keramiki držite plamen.
- Gumb za uravnavanje plina držite pritisnjen še nadaljnjih 15 sekund. Če ugasne plamen, ponovite zgoraj opisane korake.
- Takoj, ko se plamen stabilizira, lahko z nadaljnjim obračanjem gumba za uravnavanje plina v nasprotni smeri gibanja urinega kazalca nastavite manjši plamen.

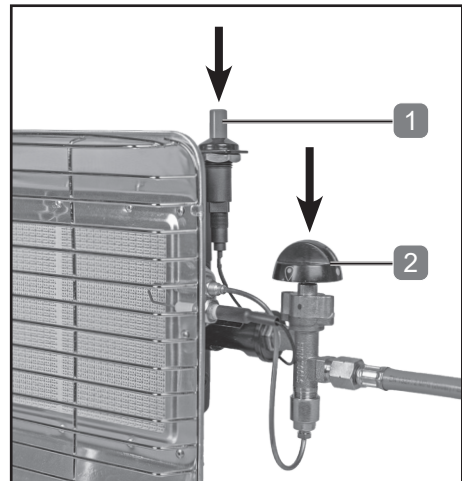

Konec dela / ustavitev plinske infra peči

- Ob krajših prekinitvah dela obrnite gumb za uravnavanje plina **2** na položaj „●“.

Po koncu dela postopajte na naslednji način:

- Zaprite ventil jeklenke s plinom.
- Počakajte, da se iz cevi porabi ostanek plina in se plamen ugasne.
- Gumb za uravnavanje plina **1** obrnite na položaj „●“.
- Počakajte, da se plinska infra peč ohladi.
- Plinsko infra peč zapakirajte in shranite le, ko je dobro ohlajena.
- Če plinske infra peči ne boste uporabljali dalj časa, ali jo želite transportirati, odstranite s plinske infra peči in jeklenke s plinom cev za plin in reducirni ventil.

Vzdrževanje, čiščenje, shranjevanje in transport

Vzdrževanje

Plinske infra peči skoraj ni treba vzdrževati.

Uporabljajte le proizvajalčeve nadomestne dele / opremo oz. tisto pooblaščenih specializiranih proizvajalcev.

Popravila naj izvaja le strokovnjak ali pooblaščen servis. Strokovnjaki so osebe z ustrezno strokovno izobrazbo in izkušnjami, ki poznajo zahteve glede sestave in oblike izdelka ter razumejo varnostne predpise.

Čiščenje

- Plinsko infra peč očistite po vsaki uporabi.
- Plinsko infra peč ter opremo očistite z vlažno krpo in sredstvom za pomivanje. Počakajte, da se nato vsi sestavni deli popolnoma posušijo. Pazite, da v notranjost plinske infra peči ne vdre voda.
- Če ta zamašena gorilnik ali ena od cevi, uporabite stisnjeni zrak, da bi odstranili vzrok zamašitve.

Shranjevanje

- Pred shranjevanjem očistite plinsko infra peč.
- Plinsko infra peč shranite tako, da bo zaščiten proti sončnim žarkom na hladnem in suhem mestu izven dosega otrok.
- Jeklene shranite tako, da bodo zaščiten proti sončnim žarkom na hladnem in suhem mestu izven dosega otrok. Jeklenke nikoli ne shranite v zaprtih prostorih ali pod ravnijo zemljišča.

Transport

- Plinsko infra peč transportirajte tako, da bo zaščiten zoper sunke in tresljaje in v originalni embalaži.

Odpravljanje napak

Težava	Možni vzroki	Odpravljanje
Plinske infra peči ni mogoče prižgati.	Jeklenka s plinom ni odprta?	Odprite ročico jeklenke s plinom
	Jeklenka s plinom je prazna.	Zamenjajte jeklenko s plinom.
	Reducirni ventil je pokvarjen.	Zamenjajte reducirni ventil.
Plamen je zelo slab, ni pravilen ali je rumen	Jeklenka s plinom je skoraj prazna.	Zamenjajte jeklenko s plinom.
	Reducirni ventil je pokvarjen.	Zamenjajte reducirni ventil.

Odstranjevanje med odpadke

Odstranjevanje plinske infra peči, cevi in reducirnega ventila med odpadke

Plinsko infra peč in opremo odstranite med odpadke v skladu s predpisi, ki veljajo v državi uporabe. Odslužene naprave oddajte na ustrezno zbirališče sekundarnih surovin za recikliranje. Ne odvrzite jih med gospodinjske odpadke.

Odstranjevanje embalaže med odpadke



Embalažo odstranite med odpadke v skladu s tipom materiala ter veljavnimi krajevnimi predpisi.

Izjava o skladnosti



Izjavo EU o skladnosti lahko zahtevate pri proizvajalcu.

Garancijski list

Plinska infra peč
Modela: 035984, 035985

Proizvajalec:

ROTHENBERGER Industrial GmbH
Sodener Strasse 47
65779 Kelkheim, Nemčija

Servis v Sloveniji:

GMA Elektromehanika, d.o.o.
Cesta Andreja Bitenca 115
1000 Ljubljana
Tel.: 01-583 83 04
Fax: 01-518 38 03
Email: info@gma.si

1. S tem garancijskim listom dajalec garancije ROTHENBERGER Industrial GmbH, Sodener Strasse 47, 65779 Kelkheim, Nemčija, v celoti jamči, za lastnosti ter da bo izdelek v garancijskem roku ob normalni in pravilni uporabi brezhibno deloval in se zavezuje, da bo ob izpolnjenih spodaj navedenih pogojih odpravil morebitne pomanjkljivosti in okvare zaradi napak v materialu ali izdelavi oz. po svoji presoji izdelek zamenjal ali vrnil kupnino.
2. Garancija je veljavna na ozemlju Republike Slovenije.
3. Garancijski rok za proizvod je dve leti od dneva izročitve blaga.
4. Kupec je dolžan okvaro javiti pooblaščenemu servisu oz. se informirati o nadaljnjih postopkih na zgoraj navedeni telefonski številki. Svetujemo vam, da pred tem natančno preberete navodila o sestavi in uporabi izdelka.
5. Kupec je dolžan pooblaščenemu servisu predložiti garancijski list in račun, kot potrdilo in dokazilo o nakupu.
6. V primeru, da proizvod popravlja nepooblaščen servis ali oseba, kupec ne more uveljavljati zahtevkov iz te garancije.
7. Vzroki za okvaro oz. nedelovanje izdelka morajo biti lastnosti stvari same, in ne vzroki, ki so zunaj proizvajalčeve oz. prodajalčeve sfere. Kupec ne more uveljavljati zahtevkov iz te garancije, če se ni držal priloženih navodil za sestavo in uporabo izdelka ali, če je izdelek kakorkoli spremenjen ali nepravilno vzdrževan.
8. Jamčimo vzdrževanje, nadomestne dele in priklopne aparate v roku 3 let po preteku garancijskega roka.
9. Obrabni deli oz. potrošni material so izvzeti iz garancije.
10. Ta garancija proizvajalca ne izključuje pravic potrošnika, ki izhajajo iz odgovornosti prodajalca za napake na blagu.

Ime in naslov prodajalca in žig:

Datum izročitve, kraj:

Obsah

Obsah dodávky/popis súčastí	113
Všeobecné informácie	114
Prečítajte si návod na obsluhu a dodržiavajte ho.....	114
Technické údaje pre plynový tepelný žiarič 035984 a 035985.....	114
Vysvetlenie symbolov.....	115
Účelné používanie	116
Zvyškové riziká	117
Všeobecné bezpečnostné pokyny.....	117
Bezpečnostné pokyny pre plynovú hadicu.....	119
Bezpečnostné pokyny pre redukčný ventil tlaku.....	121
Pred použitím	121
Kontrola plynového tepelného žiariča a rozsahu dodávky.....	121
Pripojenie plynového tepelného žiariča k základni.....	122
Montáž plynového tepelného žiariča na plynovú fľašu.....	122
Pripojenie plynového tepelného žiariča k plynovej fľaši.....	123
Použitie	124
Zapálenie plynového tepelného žiariča a nastavenie plameňa.....	124
Dokončenie práce/vypnutie plynového tepelného žiariča.....	125
Údržba, čistenie, skladovanie a preprava	125
Údržba.....	125
Čistenie.....	125
Skladovanie.....	126
Preprava.....	126
Odstránenie chýb	126
Likvidácia	127
Likvidácia plynového tepelného žiariča, hadicového vedenia a redukčného ventilu.....	127
Likvidácia obalu.....	127
Vyhlásenie o zhode	127

Obsah dodávky/popis súčastí

- | | |
|---|--|
| 1. Tlačidlo piezo-zapaľovania
(iba 035985) | 6. Príložná podložka |
| 2. Tlačidlo regulátora plynu | 7. Poistný krúžok |
| 3. Pripojenie spotrebiča | 8. Krídlová matica |
| 4. Montážna päťka | 9. Redukčný ventil plynu
(nie pri všetkých verziách) |
| 5. Upevňovacia skrutka pre montáž
päťky | 10. Vedenie plynovej hadice
(nie pri všetkých verziách) |

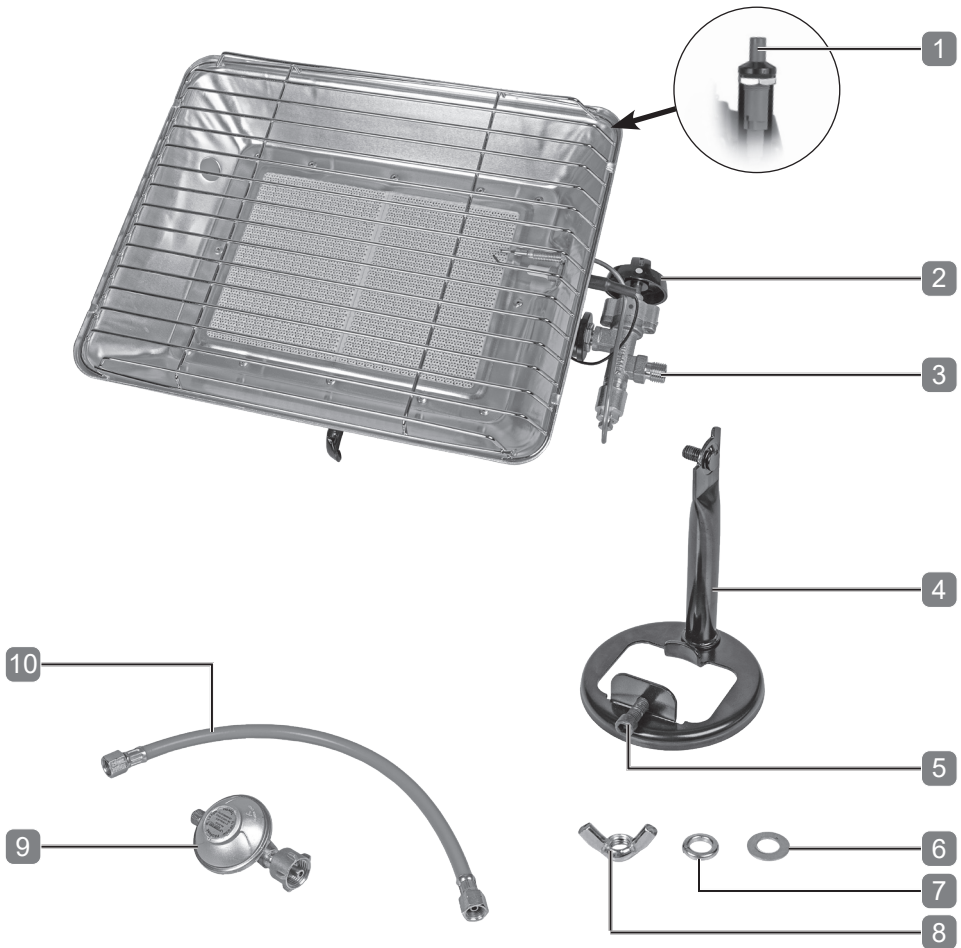

Všeobecné informácie

Prečítajte si návod na obsluhu a dodržiavajte ho

Dôležité: Tento návod si pozorne prečítajte, aby ste sa oboznámili s prístrojom ešte skôr, ako pripojíte plynovú fľašu. Tento návod uchovajte, aby ste doňho mohli kedykoľvek nahliadnuť.

Tento návod na obsluhu je určený pre tento plynovom tepelnom žiariči. Obsahuje dôležité informácie o bezpečnosti, používaní a starostlivosti. Pred použitím plynového tepelného žiariča si dôkladne prečítajte návod na obsluhu. Pozornosť venujte predovšetkým bezpečnostným pokynom a výstrahám. Dôsledkom nerešpektovania inštrukcií uvedených v tomto návode na obsluhu môžu byť ťažké zranenia alebo poškodenie plynového tepelného žiariča. V prípade odovzdania plynového tepelného žiariča tretej osobe jej bezpodmienečne odovzdajte aj tento návod na obsluhu.







Technické údaje pre plynový tepelný žiarič 035984 a 035985

Druh plynu	Bután G30/propán G31
Kategória plynu, prevádzkový tlak	Verzia I _{3B/P(50)} : 50 mbar
	Verzia I _{3P(37)} : 37 mbar
	Verzia I _{3B/P(30)} : 29 mbar
	Verzia I _{3+(28-30/37)} : Bután 28 – 30 mbar, propán 37 mbar
Určené krajiny	Verzia I _{3B/P(50)} : AT, CH, DE
	Verzia I _{3P(37)} : BE, CH, CZ, IT, ES, FR, GR, GB, HR, LT, NL, PT, SK, IE, SI
	Verzia I _{3B/P(30)} : BE, CY, CZ, DK, EE, FI, FR, HU, IT, LT, LV, NL, NO, SE, SI, SK, RO, HR, TR, BG, IS, LU, MT
	Verzia I _{3+(28-30/37)} : BE, CH, CY, CZ, ES, FR, GB, GR, IE, IT, LT, LU, LV, PT, SI, SK
Tryska horáka	Verzia I _{3B/P(50)} : 0,9 mm
	Verzia I _{3P(37)} , I _{3B/P(30)} , I _{3+(28-30/37)} : 1,1 mm
Menovitý výkon	2,50 – 4,20 kW (0,2 – 0,34 kg/hod)

CE 2575
2575CU0359BU1005

Vysvetlenie symbolov

Následne uvedené symboly a signálne slová sú použité v tomto návode na obsluhu, na plynovom tepelnom žiariči alebo na obale.

 VÝSTRAHA!	Označuje nebezpečenstvo, ktoré, ak sa mu nevyhnete, môže mať za následok smrť alebo vážne zranenie.
 POZOR!	Označuje nebezpečenstvo, ktoré, ak sa mu nevyhnete, môže mať za následok malé alebo stredné zranenie.
UPOZORNENIE!	Upozorňuje na možné vecné škody.
	Tento symbol poukazuje na užitočné dodatočné informácie pre montáž alebo použitie.
	Výrobky označené týmto symbolom sú v súlade so všetkými platnými ustanoveniami Spoločenstva Európskeho hospodárskeho priestoru.
	Prečítajte si návod na obsluhu.
	Pozor horúce!
	Používajte iba v exteriéri.

SK

Účelné používanie

Plynový tepelný žiarič bol navrhnutý na súkromné použitie a bol určený na nasledujúce účely v hobby a DIY oblasti:

- na vykurovanie vo voľnom priestranstve

Plynový tepelný žiarič sa smie používať iba v súlade s pokynmi a bezpečnostnými pokynmi v tomto návode na obsluhu. Akékoľvek iné použitie mimo tohto je zakázané! Výrobca ani predajca nepreberá zodpovednosť za škody, straty alebo zranenia spôsobené nesprávnym použitím plynového tepelného žiariča. Príklady nedovoleného použitia sú najmä:

- akékoľvek použitie vo vnútorných priestoroch,
- akékoľvek použitie, ktoré presahuje stanovené použitie podľa pokynov,
- nedodržanie bezpečnostných, inštalačných, prevádzkových, čistiacich a údržbových pokynov v tomto návode,
- nedodržanie platných predpisov týkajúcich sa zdravia, bezpečnosti a prevencie nehôd, ktoré sa týkajú používania tohto plynového tepelného žiariča,
- použitie príslušenstva alebo náhradných dielov, ktoré nie sú vhodné pre tento plynový tepelný žiarič,
- zmeny na plynovom tepelnom žiariči,
- nadmerné používanie.

SK

Každý, kto používa alebo udržiava tento plynový tepelný žiarič, musí byť oboznámený s týmito pokynmi a oboznámený s potenciálnymi nebezpečenstvami. Tento plynový tepelný žiarič smie používať iba kvalifikovaná osoba – v prípade pochybností sa poraďte s odborníkom.

Nedodržiavanie bezpečnostných, montážnych a prevádzkových pokynov pri používaní tohto plynového tepelného žiariča sa považuje za nesprávne použitie. Musia sa dodržiavať všetky platné zdravotné a bezpečnostné predpisy. Musia sa dodržiavať všetky ostatné platné regionálne a národné zákony. Plynový tepelný žiarič sa nesmie meniť. Akákoľvek zmena zvyšuje riziko poranenia alebo poškodenia majetku.

Zvyškové riziká

Napriek zamýšľanému použitiu nie je možné úplne vylúčiť zrejmé zvyškové riziká. Vzhľadom na typ plynového tepelného žiariča sa môžu vyskytnúť nasledujúce riziká:

- Poškodenie plynovej hadice v dôsledku kontaktu s horúcimi časťami alebo plameňom (nebezpečenstvo požiaru a výbuchu)
- Popálenie pri dotyku s horúcimi časťami plynového tepelného žiariča alebo plameňa (popálenie)

Všeobecné bezpečnostné pokyny

VÝSTRAHA!

Pred uvedením do prevádzky si prečítajte tento návod na obsluhu. Spotrebič musí byť nainštalovaný v súlade s uznávanými pravidlami.

- V prípade unikania plynu z vášho spotrebiča (zápach plynu) ihneď prerušte prívod plynu zatvorením ventilu na fľaši. Okamžite vyneste spotrebič von na miesto s dobrou cirkuláciou vzduchu a bez zápalných zdrojov, kde môžete miesto netesnosti identifikovať a opraviť. Tesnosť vášho spotrebiča kontrolujte iba vo vonkajších priestoroch. Netesnosť nikdy nehľadajte pomocou plameňa, ale použite na to mydlový lúh alebo sprej na vyhľadávanie netesností.**
- Používajte iba na dobre vetranom mieste. Tento spotrebič sa môže používať len voľnom priestore.**
- Tento plynový tepelný žiarič sa nemôže používať v suterénoch alebo pod úrovňou terénu.**
- Po použití plynový tepelný žiarič po použití vždy odpojte zatvorením uzatváracieho ventilu na plynovej fľaši.**
- Ak sa plynový tepelný žiarič nepoužíva dlhšiu dobu alebo ak sa prepravuje, odstráňte plynovú hadicu a redukčný ventil tlaku z plynového tepelného žiariča a z plynovej fľaše.**
- Z bezpečnostných dôvodov vždy odpojte chybné spotrebiče**

SK

- z plynovej fľaše a zreteľne ich označte, aby mohli zostať v bezpečnom stave.
- g) Tento plynový tepelný žiarič nie je vhodný na domáce použitie. Nepoužívajte na ohrievanie obytných priestorov.
 - h) Výmena plynových fliaš sa musí vykonávať na voľnom priestranstve a v bezpečnej vzdialenosti od možných zápalných zdrojov, ako sú otvorené plamene, zapal'ovacie plamene, elektrické variče a v bezpečnej vzdialenosti od iných osôb.
 - i) Tento plynový tepelný žiarič používajte iba s komerčne dostupnými, znovu naplniteľnými fľašami na kvapalnú plyn (bután/propán) s množstvom náplne max. 15 kg. Nikdy sa nepokúšajte používať iné druhy plynu alebo iné typy nádob na plyn.
 - j) Umiestnite tento plynový tepelný žiarič s ohľadom na riziko požiaru. Plynový tepelný žiarič umiestnite najmenej 1,0 m vedľa a pod steny, stropy a akékoľvek iné predmety mimo horľavých materiálov. Počas prevádzky udržiajte plynový tepelný žiarič mimo dosahu horľavých materiálov.
 - k) Počas prevádzky musíte spotrebič chrániť pred horľavými materiálmi.
 - l) Nepohybujte spotrebičom počas prevádzky.
 - m) Na prístroji nevykonávajte zmeny. Každá zmena vykonaná na spotrebiči je nebezpečná, a preto je zakázaná.
 - n) Tento spotrebič sa môže používať len ako tepelný spotrebič.
 - o) Nikdy nenechajte plynový tepelný žiarič počas používania bez dohľadu. Pokiaľ spotrebič nesledujete, vždy vypnite prívod plynu.
 - p) Prístupné diely môžu byť veľmi horúce. Odkladajte mimo dosahu detí.
 - q) Nepohybujte spotrebičom počas prevádzky.
 - r) Pred každým použitím skontrolujte tesnosť spojov.
 - s) Chráňte plynové fľaše pred priamym slnečným žiarením. Plynové fľaše skladujte iba v dobre vetraných miestnostiach a nad úrovňou zeme.
 - t) Nedotýkajte sa žiadnych horúcich dielov spotrebiča. Pred uskladnením nechajte spotrebič úplne vychladnúť.

- u) Pri práci na horúcich dieloch používajte ochranné rukavice. Dbajte na to, aby sa ochranné rukavice nedostali do blízkosti plameňa. Nebezpečenstvo popálenia a požiaru!
- v) Náhradné diely, spotrebný materiál, informácie a rady sú k dispozícii v našom zákaznickom servise. Kontaktné údaje nájdete na zadnej strane tejto príručky.

Bezpečnostné pokyny pre plynovú hadicu

UPOZORNENIE!

Bezpečnostné pokyny dodávané s hadicou platia pre plynovú hadicu dodávanú vo Francúzsku.

- a) Toto hadicové vedenie zodpovedá norme EN 16436-2.
- b) Toto hadicové vedenie neobsahuje a nevyžaduje žiadne tesnenia.
- c) Hadicové vedenie sa nikdy nesmie používať dlhšie, ako umožňujú vnútroštátne právne predpisy. Podrobnosti získate od miestneho predajcu plynu. Dátum výroby hadicového vedenia je vytlačený na hadici a na spojkách.
- d) Akékoľvek poškodenie alebo úprava hadicového vedenia alebo jeho častí vyžaduje jeho výmenu. Akékoľvek úpravy hadicového vedenia sú zakázané. Ak potrebujete ich výmenu, skontaktujte sa s naším zákaznickým servisom alebo so svojím miestnym predajcom plynových zariadení. Používanie neschválených alebo pozmenených dielov je nebezpečné a môže mať za následok ťažké zranenia.
- e) Pred každým použitím skontrolujte opotrebovanie alebo poškodenie hadicového vedenia. Opotrebované alebo poškodené hadice a hadicové vedenia sa nesmú používať a musia sa vymeniť.
- f) Hadica nesmie byť vystavená žiadnemu skrúteniu alebo nadmernému ohýbaniu. Neprekračujte minimálny povolený polomer ohybu s rozmerom 55 mm.

- g) Montáže musia byť v súlade s platnými predpismi a so súčasným stavom techniky.**
- h) Dodržiavajte pokyny na montáž hadicového vedenia a zariadenia, najmä pokiaľ ide o polohu a orientáciu pripojovacích bodov.**
- i) Toto hadicové vedenie používajte iba v systémoch pre bután alebo propán a ich zmesi v plynnej fáze. Nepoužívajte pre bután/propán v kvapalnej fáze.**
- j) Skontrolujte, či dĺžka hadicového vedenia neovplyvňuje funkciu bezpečnostného snímača toku plynu (napr. EN 16129: 2013, A.3, A.4).**
- k) Nepoužívajte v priestoroch s teplotou vyššou ako 70 °C.**
- l) Dve alebo viac hadicových vedení sa nesmie spájať navzájom.**
- m) Hadica nemôže prekročiť maximálnu dĺžku 40 cm, keď sa plynový tepelný žiarič tak, ako je to popísané v tejto používateľskej príručke, namontuje na plynovú fľašu.**
- n) Uistite sa, že hadica nie je zaseknutá alebo zalomená a nedotýkajte sa žiadnych iných dielov plynového tepelného žiariča ako prepojenia.**

Bezpečnostné pokyny pre redukčný ventil tlaku

- a) Používajte výlučne dodaný redukčný ventil tlaku. Ak potrebujete ich výmenu, skontaktujte sa s naším zákazníckym servisom alebo so svojim miestnym predajcom plynových zariadení. Používanie neschválených alebo pozmenených dielov je nebezpečné a môže mať za následok ťažké zranenia.
- b) Aby sa zabezpečilo správne fungovanie zariadenia za normálnych prevádzkových podmienok, odporúča sa, aby sa redukčný ventil tlaku vymenil 10 rokov po priloženom dátume výroby.
- c) Používajte iba redukčný ventil tlaku podľa normy EN 16129. Použitý redukčný ventil tlaku musí zodpovedať platným miestnym predpisom.
- d) Pri kúpe náhradného redukčného ventilu tlaku sa uistite, že má správny výstupný tlak.

Pred použitím

Kontrola plynového tepelného žiariča a rozsahu dodávky

- Vyberte plynový tepelný žiarič a príslušenstvo z obalu.
- Skontrolujte, či je dodávka kompletná (pozrite kapitolu „Obsah dodávky/ zoznam súčastí“).
- Skontrolujte, či nie sú plynový tepelný žiarič alebo príslušenstvo poškodené.
- V prípade poškodenia alebo chýbajúcich dielov plynový tepelný žiarič nepoužívajte. Obráťte sa na výrobcu prostredníctvom servisného miesta špecifikovaného v týchto pokynoch.

Pripojenie plynového tepelného žiaríča k základni

- Pripojte plynový tepelný žiaríč k základni pomocou dodanej krídlovej matice **8**, príložnej podložky **6** a poistného krúžka **7**.
- Krídlovú maticu pevne pritiahnite tak, aby bol plynový tepelný žiaríč pevne a stabilne pripevnený v montážnej pätke.

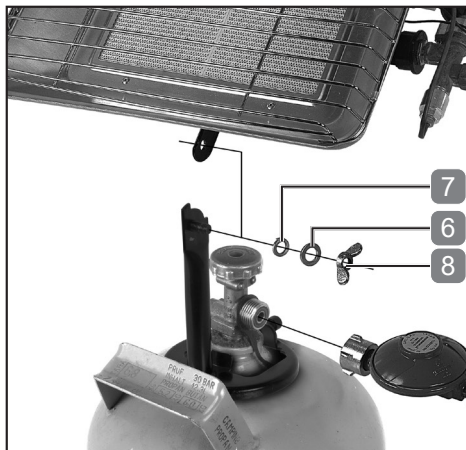

Montáž plynového tepelného žiaríča na plynovú fľašu

⚠ VÝSTRAHA!

Plynový tepelný žiaríč sa môže inštalovať a pripájať iba na komerčne dostupné fľaše s kvapalným plynom.

Keď sa plynový tepelný žiaríč nedá stabilne upevniť, nemôže sa uviesť do prevádzky.

- Nasuňte montážnu pätku cez hrdlo fľaše.
- Plynový tepelný žiaríč pripevnite spolu s montážnou pätkou na hrdlo fľaše utiahnutím upevňovacej skrutky **5** šesťhranným kľúčom veľkosti 6.

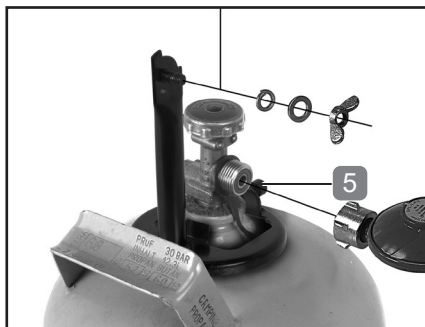

Pripojenie plynového tepelného žiariča k plynovej fľaši

Pri pripájaní plynového tepelného žiariča k plynovej fľaši postupujte nasledovne:

- Uistite sa, že sú ventil na plynovej fľaši, rovnako ako tlačidlo regulátora plynu **2** plynového tepelného žiariča zatvorené.
 - Pred každým použitím skontrolujte stav plynovej hadice **10** a redukčného ventilu tlaku **9**. Poškodené alebo opotrebované hadice či regulátory sa nesmú použiť.
 - Spojte redukčný ventil tlaku s plynovou fľašou (pozor, ľavotočivý závit).
 - Spoj dotiahnite rukou.
 - Dotiahnite teraz spojenie pomocou vhodného otvoreného kľúča.
 - Odstráňte červený ochranný kryt na prípojke plynovej hadice na plynovom tepelnom žiariči otáčaním v smere hodinových ručičiek.
 - Pripojte plynovú hadicu k redukčnému ventilu tlaku a k prípojke **3** na plynovom tepelnom žiariči (ľavotočivý závit).
 - Dotiahnite tieto spoje pomocou otvoreného kľúča.
-
- Otvorte plynovú fľašu.
 - Skontrolujte, či sú všetky spoje utesnené (napr. pomocou spreja na vyhadzovanie netesností) a v prípade potreby lepšie dotiahnite spoje. Nepoužívajte plynový tepelný žiarič, ak predpokladáte výskyt netesnosti.
 - Plynový tepelný žiarič je teraz pripravený na použitie. Ak nechcete okamžite začať pracovať s plynovým tepelným žiaričom, zatvorte plynovú fľašu.

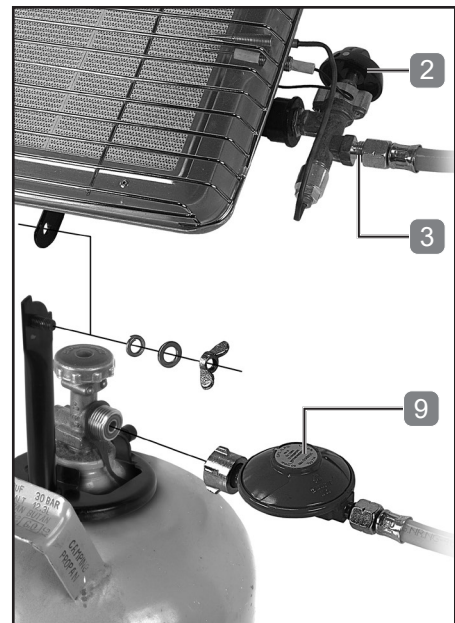

Použitie

⚠ VÝSTRAHA!

Pred každým použitím skontrolujte tesnosť všetkých pripojení.

Tento spotrebič nie je vhodný pre domáce použitie.

Tento spotrebič sa môže používať len voľnom priestore.

Zapálenie plynového tepelného žiariča a nastavenie plameňa

Postupujte nasledujúcim spôsobom, aby ste plynový tepelný žiarič zapálili a nastavili plameň:

- Položte spotrebič a fľašu vo voľnom priestore na pevný a rovný povrch, ktorý je mimo dosahu horľavých materiálov.
- Otvorte plynovú fľašu otočením ventilu fľaše proti smeru pohybu hodinových ručičiek.
- Otočte tlačidlo regulátora plynu **2** proti smeru hodinových ručičiek do najvyššej úrovne (symbol „veľký plameň“).
 - **Model 035985:** Držte stlačené tlačidlo regulátora plynu a stlačte tlačidlo piezo-zapaľovania **1**.
 - **Model 035984:** Držte stlačené tlačidlo regulátora plynu a zariadenie zapalujte pridržiavaním plameňa ku keramike.
- Podržte tlačidlo regulátora plynu stlačené ešte ďalších 15 sekúnd. Ak plameň zhasne, zopakujte vyššie popísané kroky.
- Akonáhle sa plameň stabilizuje, môžete nastaviť menší plameň tak, že v prípade potreby otočíte tlačidlo regulátora plynu proti smeru hodinových ručičiek.

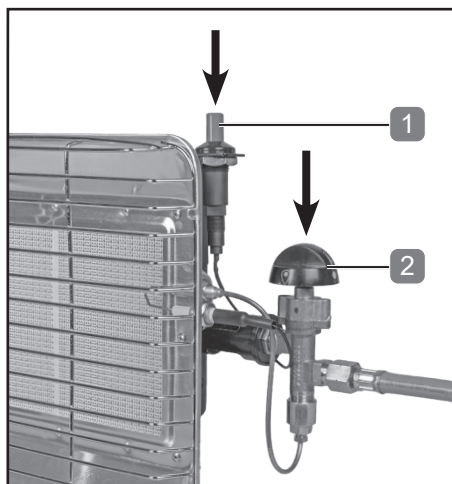

Dokončenie práce/vypnutie plynového tepelného žiariča

- V prípade krátkeho prerušenia otočte tlačidlo regulátora plynu **2** do polohy „●“.

Po ukončení prác postupujte takto:

- Najprv zatvorte ventil plynovej fľaše.
- Počkajte, pokiaľ sa nespotrebuje zvyšné množstvo plynu z hadice a plameň nezhasne.
- Otočte tlačidlo regulátora plynu **1** do polohy „●“.
- Nechajte plynový tepelný žiarič vychladnúť.
- Plynový tepelný žiarič zabaľte a skladujte len v ochladenom stave.
- Ak sa plynový tepelný žiarič nepoužíva dlhšiu dobu alebo ak sa prepravuje, odstráňte plynovú hadicu a redukčný ventil tlaku z plynového tepelného žiariča a z plynovej fľaše.

Údržba, čistenie, skladovanie a preprava

Údržba

Plynový tepelný žiarič je prevažne bezúdržbový.

Používajte iba náhradné diely/príslušenstvo od výrobcu alebo autorizovaných odborných dielní.

Opravy smie vykonávať iba odborník alebo autorizovaný servis. Odborníci sú osoby s príslušným odborným vzdelaním a nadobudnutými skúsenosťami, poznajú požiadavky kladené na konštrukciu a vyhotovenie produktu a sú oboznámené s bezpečnostnými predpismi.

Čistenie

- Plynový tepelný žiarič vyčistíte po každom použití.
- Vyčistíte plynový tepelný žiarič a príslušenstvo vlhkou handrou a jemným saponátom. Po vyčistení nechajte všetky diely úplne vysušiť. Dávajte pozor na to, aby sa do vnútra plynového tepelného žiariča nedostala žiadna voda.
- Ak je upchatý horák alebo niektoré z potrubí, použite stlačený vzduch, aby ste odstránili príčinu.

Skladovanie

- Pred uskladnením vyčistite plynový tepelný žiarič.
- Skladujte plynový tepelný žiarič na bezpečnom, chladnom a suchom mieste mimo dosahu detí.
- Skladujte plynové fľaše chránené pred priamym slnečným žiarením na bezpečnom, chladnom a suchom mieste mimo dosahu detí. Nikdy neskladujte plynové fľaše vo vnútorných priestoroch alebo pod úrovňou zeme.

Preprava

- Prepravujte plynový tepelný žiarič chránený pred nárazmi a vibráciami a v pôvodnom obale.

Odstránenie chýb

Problém	Možné príčiny	Odstránenie
Plynový tepelný žiarič sa nedá zapáliť.	Plynová fľaša nie je otvorená.	Otvorte kohútik plynovej fľaše.
	Plynová fľaša je prázdna.	Vymeňte plynovú fľašu.
	Redukčný ventil plynu je chybný.	Vymeňte redukčný ventil plynu.
Plameň je veľmi slabý, nepravidelný alebo žltý.	Plynová fľaša je takmer prázdna.	Vymeňte plynovú fľašu.
	Redukčný ventil plynu je chybný.	Vymeňte redukčný ventil plynu.

Likvidácia

Likvidácia plynového tepelného žiariča, hadicového vedenia a redukčného ventilu

Plynový tepelného žiariča a príslušenstvo zlikvidujte v súlade s predpismi platnými vo vašej krajine. Nepoužiteľné prístroje odovzdajte na recykláciu na zberných miestach. Nelikvidujte s domovým odpadom.

Likvidácia obalu



Obal likvidujte v súlade s typom materiálu, ako aj miestnymi predpismi, ktoré platia vo vašom územnom celku.

Vyhlásenie o zhode



Vyhlásenie o zhode EÚ možno vyžiadať od výrobcu





ROTHENBERGER
INDUSTRIAL



ROTHENBERGER Industrial GmbH
Sodener Str. 47, D-65779 Kelkheim-Fischbach
Tel.: +49 (0)6195 9981 - 0
Email: info-diy@rothenberger.com
www.rothenbergerindustrial.com

Copyright Rothenberger Industrial GmbH 2014 - 2020. All rights reserved.

